



Jugendmusik
Orff-Instrumentarium

Drum Sets

Drums

Hardware, Drum Sticks
Zubehör

SABIAN



B₂₀

B₈

TOSCO



LATIN
PERCUSSION



Champion

REMO^{USA}

Ersatzteilkatalog
Schlagzeug

Adresse:

Telefon:

Telex:

Telegrammanschrift:

Bahnstation:

Bankverbindungen:

Postscheckkonto:

Geschäftszeit:

Postfach 2020

5920 Bad Berleburg-Aue

027 59/7 97

875 612 sonor d

Sonor Bad Berleburg

Berleburg 1723

Deutsche Bank AG Siegen/Westf.

339 564 BLZ 460 700 90

Dresdner Bank AG Siegen/Westf.

4002 970 BLZ 460 800 10

Sparkasse Wittgenstein

401 901 BLZ 460 534 80

Köln 107030-506

Montag bis Freitag 8-17 Uhr



Ks 20

Diskant c''' - f#''''

gelbe Stahlstäbe 20 x 2 mm mit Einzelresonatoren aus schlagfestem RESOPHEN, pro Stab 1 Sch 40

Klingende Stäbe, Einzeltöne c''', c#'''' usw. - f#''''	Ks 20	_____
C-Dur-Skala mit f# und b Stäben	Ks 20 1	_____
Ergänzungsstäbe c#, d#, g# sowie 3 Füllstücke	Ks 20 2	_____
chromatische Skala mit 3 Füllstücken	Ks 20 3	_____



Ks 30 L

Sopran c'' - c#''''

Leichtmetallstäbe 30 x 4 mm mit Einzelresonatoren aus schlagfestem RESOPHEN, pro Stab 1 Sch 3

Klingende Stäbe, Einzeltöne c'', c#'''' usw. - c#''''	Ks 30 L	_____
C-Dur-Skala mit f# und b Stäben	Ks 30 L 1	_____
Ergänzungsstäbe c#, d#, g# sowie 4 Füllstücke	Ks 30 L 2	_____
chromatische Skala mit 4 Füllstücken	Ks 30 L 3	_____



Ks 30 Po

PALISONO-Stäbe 30 x 4 mm mit Einzelresonatoren aus schlagfestem RESOPHEN, pro Stab 1 Sch 3

Klingende Stäbe, Einzeltöne c'', c#'' usw. - c#''''	Ks 30 Po	_____
C-Dur-Skala mit fis und b Stäben	Ks 30 Po 1	_____
Ergänzungsstäbe c#, d#, g# 4 Füllstücke	Ks 30 Po 2	_____
chromatische Skala mit 4 Füllstücken	Ks 30 Po 3	_____

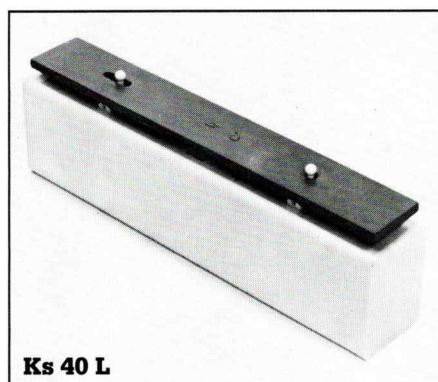

Ks 40 L

Tenor-Alt c' - c#''''

Leichtmetallstäbe 40 x 6 mm mit Einzelresonatoren aus schlagfestem RESOPHEN

Klingende Stäbe, Einzeltöne c', c#'' usw. - c#''''	Ks 40 L	_____
C-Dur-Skala mit fis und b Stäben, 1 Paar Sch 5	Ks 40 L 1	_____
Ergänzungsstäbe c#, d#, g# sowie, 4 Füllstücke, ohne Schlägel	Ks 40 L 2	_____
chromatische Skala mit 4 Füllstücken, 1 Paar Sch 5	Ks 40 L 3	_____



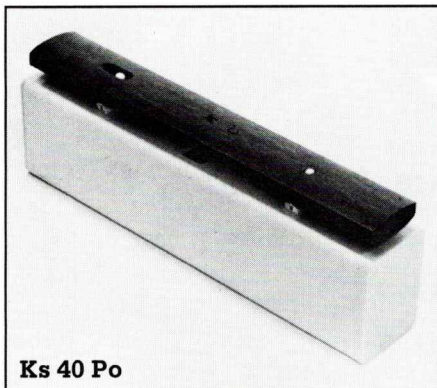

Tenor-Alt c' - c #'''

PALISONO-Stäbe 40 x 15 mm mit Einzelresonatoren aus schlagfestem RESOPHEN

Klingende Stäbe, Einzeltöne c', c #' usw. - c #'''

Ks 40 Po _____

C-Dur-Skala mit f# und b Stäben, 1 Paar Sch 11

Ks 40 Po 1 _____

Ergänzungsstäbe c#, d#, g# sowie 4 Füllstücke, ohne Schlägel

Ks 40 Po 2 _____

chromatische Skala mit 4 Füllstücken, 1 Paar Sch 11

Ks 40 Po 3 _____

Ks 40 Po

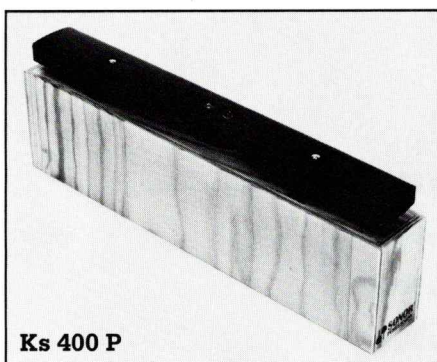

Palisanderstäbe 40 x 18 mm mit Einzelresonatoren aus Holz

Klingende Stäbe, Einzeltöne c', c #' usw. - c #'''

Ks 400 P _____

C-Dur-Skala mit f# und b Stäben, mit Sch 16

Ks 400 P 1 _____

Ergänzungsstäbe c#, d#, g# sowie 4 Füllstücke ohne Schlägel

Ks 400 P 2 _____

chromatische Skala mit 4 Füllstücken, 1 Paar Sch 16

Ks 400 P 3 _____

Ks 400 P

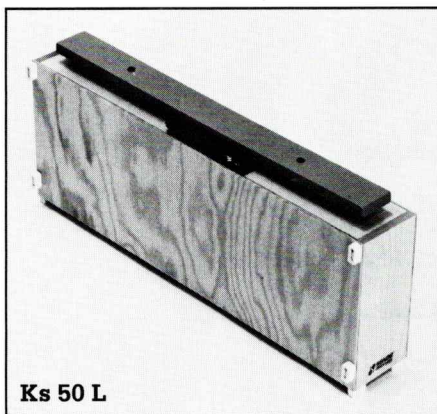

Großbaß c - f #'

Leichtmetallstäbe 45 x 13 mm, obertongestimmt, mit einstellbaren Einzelresonatoren aus Holz

Klingende Stäbe, Einzeltöne c, c #, d usw. - f #' ohne Schlägel

Ks 50 L _____

C-Dur-Skala mit f# und b Stäbe, 1 Paar Sch 8

Ks 50 L 1 _____

Ergänzungsstäbe c#, d#, g#, ohne Schlägel

Ks 50 L 2 _____

chromatische Skala, 1 Paar Sch 8

Ks 50 L 3 _____

Ks 50 L



Palisanderstäbe 45 x 20 mm, obertongestimmt, mit einstellbaren Einzelresonatoren aus Holz

Klingende Stäbe, Einzeltöne c, c #, d usw. - f #' ohne Schlägel

Ks 50 P _____

C-Dur-Skala mit f# und b Stäben, 1 Paar Sch 8

Ks 50 P 1 _____

Ergänzungsstäbe c#, d#, g#, ohne Schlägel

Ks 50 P 2 _____

chromatische Skala, 1 Paar Sch 8

Ks 50 P 3 _____

Ks 50 P



Großbaß c - f #'

PALISONO-Stäbe 45 x 20 mm, obertongestimmt, mit einstellbaren Einzelresonatoren aus Holz

Klingende Stäbe, Einzeltöne c, c #, d usw. - f #'

C-Dur-Skala mit f # und b Stäben, 1 Paar Sch 8

Ergänzungsstäbe c #, d #, g #, ohne Schlägel

chromatische Skala, 1 Paar Sch 8

Ks 50 Po _____

Ks 50 Po 1 _____

Ks 50 Po 2 _____

Ks 50 Po 3 _____



Kontrabaß F - H

Palisanderstäbe 55 x 20 mm, obertongestimmt, mit einstellbaren Einzelresonatoren aus Holz

Klingende Stäbe, Einzeltöne F, F #, G, G #, A, B, H ohne Schlägel

Ks 60 P _____

PALISONO-Stäbe 55 x 20 mm, obertongestimmt, mit einstellbaren Einzelresonatoren aus Holz

Klingende Stäbe, Einzeltöne F, F #, G, G #, A, B, H ohne Schlägel

Ks 60 Po _____



Subkontrabaß C - E

Palisanderstäbe 95 x 20 mm, obertongestimmt, mit einstellbaren Einzelresonatoren aus Holz

Klingende Stäbe, Einzeltöne C, C #, D, D #, E ohne Schlägel

Ks 100 P _____

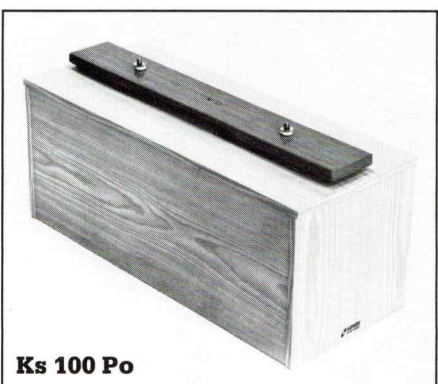

PALISONO-Stäbe 95 x 20 mm, obertongestimmt, mit einstellbaren Einzelresonatoren aus Holz

Klingende Stäbe, Einzeltöne C, C #, D, D #, E ohne Schlägel

Ks 100 Po _____

Glockenspiele

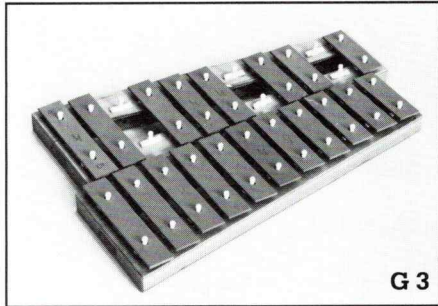

G 3

Kleines Glockenspiel c''' - f#'''

mit speziallegierten gelben Stahlstäben 20 x 2 mm und 1 Paar Holzkopfschlägeln Sch 40

einreihig, C-Dur-Skala mit f# und b Stäben, 14 Stäbe
Ergänzungsrahmen mit c#, d#, g# Stäben, 5 Stäbe
zweireihig, mit chromatischer Skala, 19 Stäbe

G 1 _____
G 2 _____
G 3 _____



TAGL 10

mit speziallegierten Leichtmetallstäben 20 x 4 mm und 1 Paar Holzkopfschlägeln Sch 13

c'' - c''''', einreihig, C-Dur-Skala mit f# und b Stäben, im Instrumentenkasten, mit magnetischer Noten-tafel u. 15 Haftnoten, DGM, 19 Stäbe

TAGL 10 _____

Glockenspiele

mit speziallegierten roten Stahlstäben 20 x 2 mm und 1 Paar Holzkopfschlägeln Sch 40

c''' - f''''', einreihig, C-Dur-Skala mit f# und b Stäben, 13 Stäbe

G 10 _____

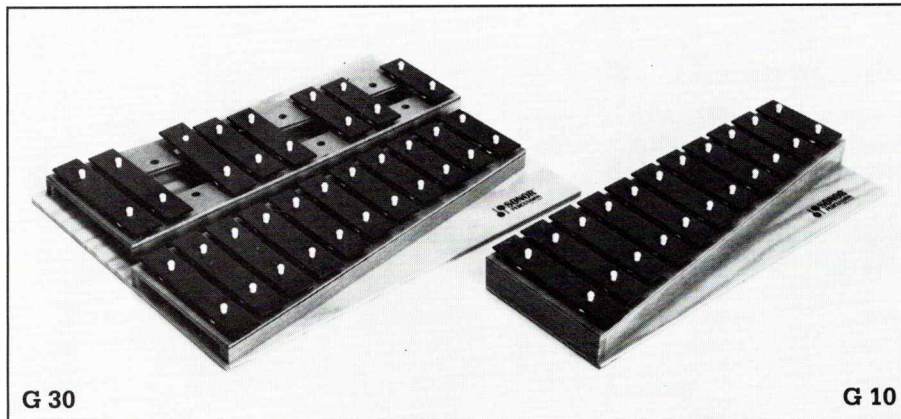

G 30

G 10



G 320

G 11

c''' - f#''''', zweireihig, mit chromatischer Skala, 19 Stäbe
c'' - a''', einreihig, C-Dur-Skala mit f# und b Stäben, 16 Stäbe
c'' - c#''''', zweireihig, mit chromatischer Skala, im Instrumentenkasten, der aufgeklappte Deckel dient als Notenständer, 26 Stäbe

G 30 _____
G 11 _____
G 320 _____

Typ 3 (vollchromatisches Instrument) besteht aus Typ 1 + Typ 2

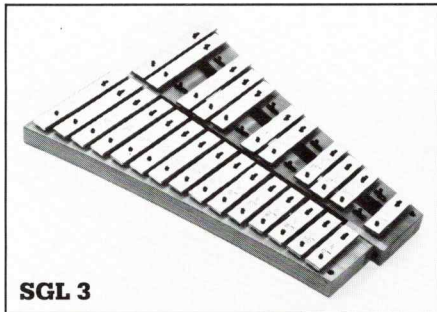

Sopran c''' - c#''''

mit speziallegierten Leichtmetallstäben 20 x 4 mm und 1 Paar Doppelschlägeln Sch 13

einreihig, C-Dur-Skala mit f# und b Stäben, 19 Stäbe

Ergänzungsrahmen mit c#, d#, g# Stäben, 7 Stäbe

zweireihig, mit chromatischer Skala, 26 Stäbe

SGL 1 _____

SGL 2 _____

SGL 3 _____

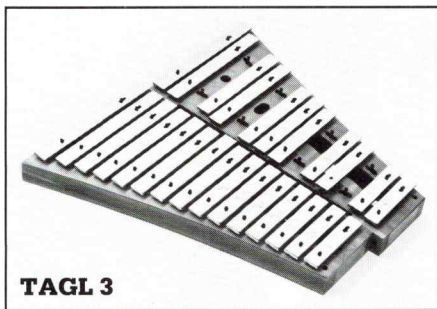

Tenor-Alt c'' - c#''''

einreihig, C-Dur-Skala mit f# und b Stäben, 19 Stäbe

Ergänzungsrahmen mit c#, d#, g# Stäben, 7 Stäbe

zweireihig, mit chromatischer Skala, 26 Stäbe

TAGL 1 _____

TAGL 2 _____

TAGL 3 _____



Konzertglockenspiel g'' - e''''

mit 30 verchromten Glockenstahlplatten 25 x 6 mm und 1 Paar Schlägel, stufenlos einstellbarer Dämpfer, chromatisch, in stabilem Tragekoffer. Durch den erweiterten Tonumfang ist das Glockenspiel für alle musikalischen Bereiche universell verwendbar. Der Tonumfang von g'' bis e''''', also von fast 3 Oktaven, entspricht der vorhandenen Konzertliteratur.

KGL _____



Konzertglockenspiel g'' - c''''

mit speziallegierten Leichtmetallstäben 30 x 12 mm und 1 Paar Schlägel, stufenlos einstellbarer Dämpfer, Tonumfang g'' - c'''' (2½ Oktaven), chromatisch, in stabilem Tragekoffer, verstellbare Standbeine ST.

KGL 30 _____

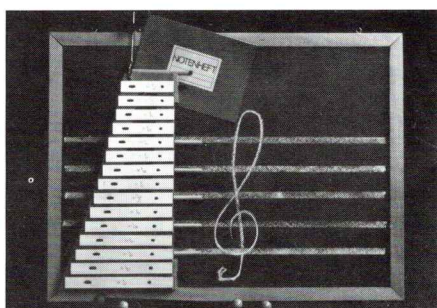

Glockenturm

mit speziallegierten Leichtmetallstäben 20 x 4 mm und 1 Paar Sch 13

Sopran c''' - c#''''

SGL 1 mit Hängestange und 5 Notenlinienstiften, 19 Stäbe

Tenor-Alt c'' - c#''''

TAGL 1 mit Hängestange und 5 Notenlinienstiften

SGL 1n _____

TAGL 1n _____

Typ 3 (vollchromatisches Instrument) besteht aus Typ 1 + Typ 2



Metallophone

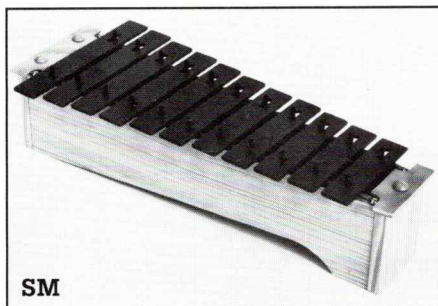

SM

Sopran

Metallophone mit speziallegierten Leichtmetallstäben

c'' - f''', L 30 x 4 mm, C-Dur-Skala mit f# und b Stäben, 1 Paar Filzkopfschlägeln Sch 17, 13 Stäbe

SM _____

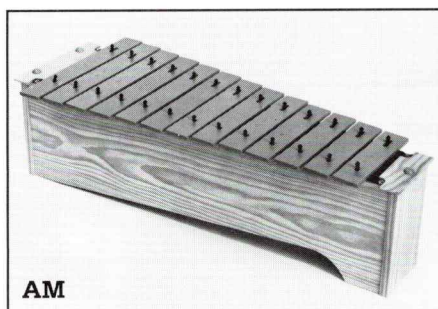

AM

Alt

c' - a'', L 40 x 6 mm, C-Dur-Skala mit f# und b Stäben, 1 Paar Filzkopfschlägeln Sch 5, 16 Stäbe

AM _____

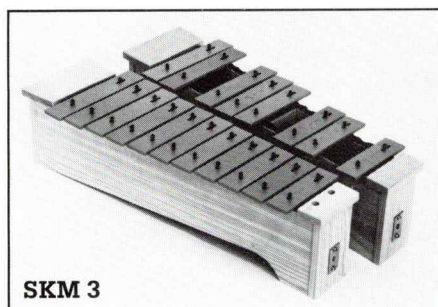

SKM 3

Sopran c'' - f#'''

Metallophone mit Leichtmetallstäben 40 x 6 mm und 1 Paar Filzkopfschlägeln Sch 5

einreihig, C-Dur-Skala mit f# und b Stäben, 14 Stäbe
ergänzender Kastenresonator mit c#, d#, g# Stäben, 5 Stäbe
zweireihig, mit chromatischer Skala, 19 Stäbe

SKM 1 _____

SKM 2 _____

SKM 3 _____

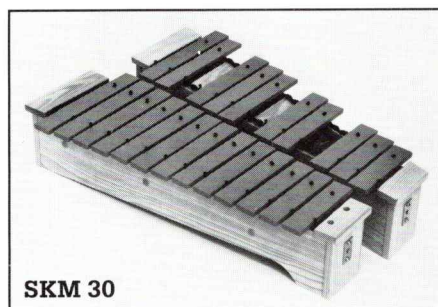

SKM 30

Sopran c'' - b'''

Metallophone der „Meisterklasse“ mit Leichtmetallstäben 40 x 10 mm und 1 Paar Konzertschlägeln Sch 16

einreihig, C-Dur-Skala mit f# und b Stäben (ohne b'''), 16 Stäbe
ergänzender Kastenresonator mit c#, d#, g#, b''' Stäben, 7 Stäbe
zweireihig, mit chromatischer Skala obertongestimmt, 23 Stäbe

SKM 10 _____

SKM 20 _____

SKM 30 _____

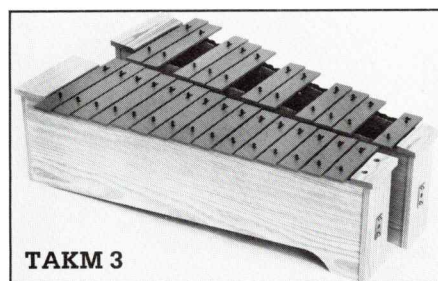

TAKM 3

Tenor-Alt c' - c#'''

Metallophone mit Leichtmetallstäben 40 x 6 mm und 1 Paar Filzkopfschlägeln Sch 5

einreihig, C-Dur-Skala mit f# und b Stäben, 19 Stäbe
ergänzender Kastenresonator mit c#, d#, g# Stäben, 7 Stäbe
zweireihig, mit chromatischer Skala, 26 Stäbe

TAKM 1 _____

TAKM 2 _____

TAKM 3 _____

Typ 3 (vollchromatisches Instrument) besteht aus Typ 1 + Typ 2



TAKM 30

Tenor-Alt c' - c #'''

Metallophone der „Meisterklasse“ mit Leichtmetallstäben 40x10 mm und 1 Paar Konzertschlägeln Sch 16 einreihig, C-Dur-Skala mit f# und b Stäben, obertongestimmt, 19 Stäbe ergänzender Kastenresonator mit c#, d#, g# Stäben, obertongestimmt, 7 Stäbe zweireihig, mit chromatischer Skala, obertongestimmt, 26 Stäbe

TAKM 10 _____

TAKM 20 _____

TAKM 30 _____

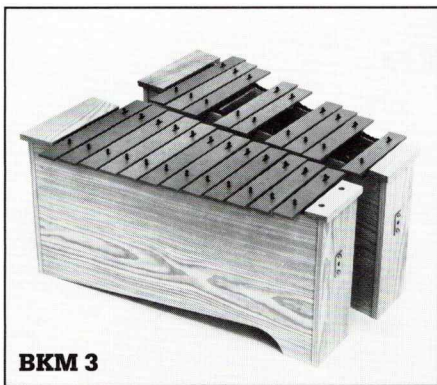

BKM 3

Baß f - c #''

Metallophone mit Leichtmetallstäben 40 x 6 mm und 1 Paar Wollfilzschlägeln Sch 6

einreihig, C-Dur-Skala mit f# und b Stäben, 16 Stäbe ergänzender Kastenresonator mit c#, d#, g# Stäben, 5 Stäbe zweireihig, mit chromatischer Skala, 21 Stäbe

BKM 1 _____

BKM 2 _____

BKM 3 _____



GBKM 30

Großbaß c - a'

Metallophone der „Meisterklasse“ mit Leichtmetallstäben 40 x 10 mm und 1 Paar Konzertschlägeln Sch 16

einreihig, C-Dur-Skala mit f# und b Stäben, obertongestimmt, 16 Stäbe ergänzender Kastenresonator mit c#, d#, g# Stäben, obertongestimmt, 6 Stäbe zweireihig, mit chromatischer Skala, obertongestimmt, 22 Stäbe

GBKM 10 _____

GBKM 20 _____

GBKM 30 _____

Typ 3 (vollchromatisches Instrument) besteht aus Typ 1 + Typ 2

Xylophone

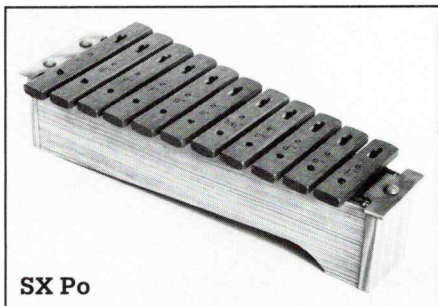

Sopran

Xylophon
mit PALISONO-Stäben

c' - f''', Po 30 x 12 mm, C-Dur-Skala
mit f# und b Stäben, 1 Paar Filzkopf-
schlägeln Sch 17, 13 Stäbe

SX Po _____

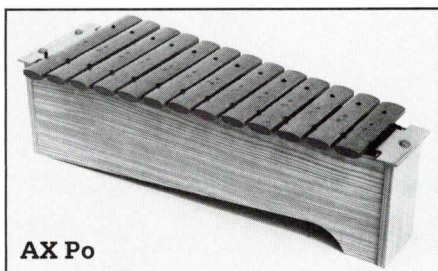

Alt

Xylophon
mit PALISONO-Stäben

c' - a'', Po 40 x 15 mm, C-Dur-Skala
mit f# und b Stäben, 1 Paar Filzkopf-
schlägeln Sch 11, 16 Stäbe

AX Po _____

Xylophon wie AX Po, jedoch mit
Palisanderstäben, c' - a'' Alt,
P 40 x 15 mm, C-Dur-Skala mit f# und
b Stäben, 1 Paar Filzkopfschlägeln
Sch 50

AX _____

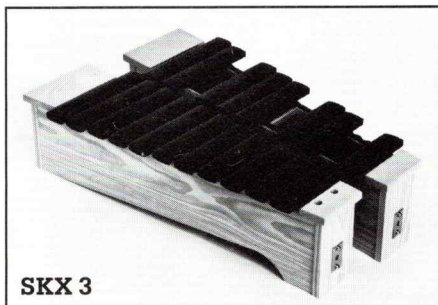

Sopran c'' - f#'''

Palisander-Xylophone
mit Palisanderstäben 40 x 15 mm
und 1 Paar Filzkopfschlägeln Sch 50

einreihig, C-Dur-Skala mit f# und
b Stäben, 14 Stäbe

SKX 1 _____

ergänzender Kastenresonator mit
c#, d#, g# Stäben, 5 Stäbe

SKX 2 _____

zweireihig, mit chromatischer Skala,
19 Stäbe

SKX 3 _____



Sopran c'' - b'''

Palisander Xylophone der „Meisterklasse“
mit Palisanderstäben 40 x 18 mm
und 1 Paar Konzertschlägeln Sch 16

einreihig, C-Dur-Skala mit f# und
b Stäben (ohne b'''), 16 Stäbe

SKX 10 _____

ergänzender Kastenresonator mit
c#, d#, g#, b''' Stäben, 7 Stäbe

SKX 20 _____

zweireihig, mit chromatischer Skala,
23 Stäbe

SKX 30 _____

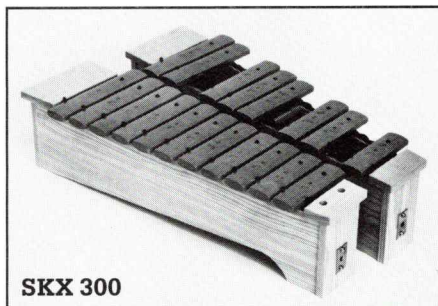

Sopran c'' - f#'''

PALISONO-Xylophone
mit Palisono-Stäben 40 x 15 mm
und 1 Paar Filzringschlägeln Sch 11

einreihig, C-Dur-Skala mit f# und
b Stäben, 14 Stäbe

SKX 100 _____

ergänzender Kastenresonator mit
mit c#, d#, g# Stäben, 5 Stäbe

SKX 200 _____

zweireihig mit chromatischer Skala,
19 Stäbe

SKX 300 _____

Typ 3 (vollchromatisches Instrument) besteht aus Typ 1 + Typ 2

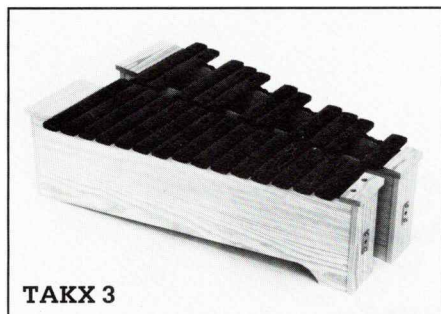

Tenor-Alt c' - c #'''

Palisander-Xylophone
mit Palisanderstäben 40 x 15 mm
und 1 Paar Filzkopfschlägeln Sch 50

einreihig, C-Dur-Skala mit f# und
b Stäben, obertongestimmt, 19 Stäbe
ergänzender Kastenresonator mit
c#, d#, g# Stäben, obertongestimmt,
7 Stäbe

zweireihig, mit chromatischer Skala,
obertongestimmt, 26 Stäbe

TAKX 1 _____

TAKX 2 _____

TAKX 3 _____

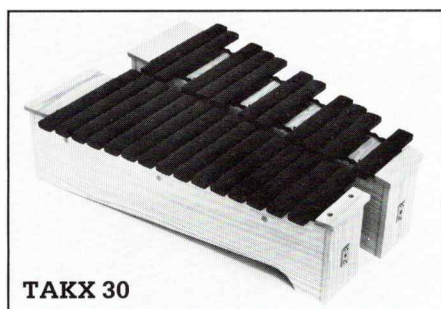

Palisander Xylophone der „Meisterklasse“
mit Palisanderstäben 40 x 18 mm
und 1 Paar Konzertschlägeln Sch 16

einreihig, C-Dur-Skala mit f# und
b Stäben, obertongestimmt, 19 Stäbe
ergänzender Kastenresonator mit
c#, d#, g# Stäben, obertongestimmt,
7 Stäbe

zweireihig mit chromatischer Skala,
obertongestimmt, 26 Stäbe

TAKX 10 _____

TAKX 20 _____

TAKX 30 _____

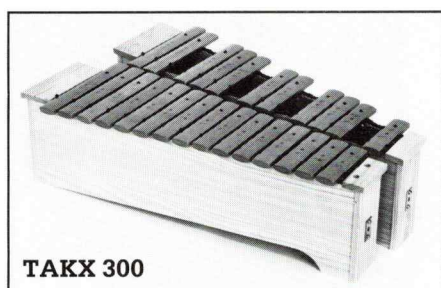

PALISONO-Xylophone
mit Palisono Stäben 40 x 15 mm und
1 Paar Filzringschlägeln Sch 11

einreihig, C-Dur-Skala mit f# und
b Stäben, obertongestimmt, 19 Stäbe
ergänzender Kastenresonator mit
c#, d#, g# Stäben, obertongestimmt,
7 Stäbe

zweireihig, mit chromatischer Skala,
obertongestimmt, 26 Stäbe

TAKX 100 _____

TAKX 200 _____

TAKX 300 _____

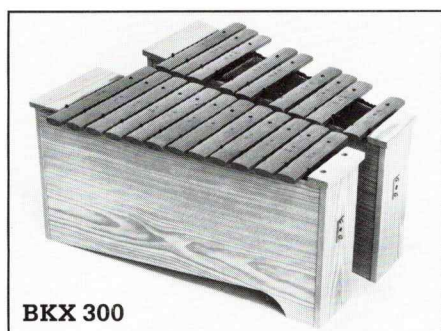

Baß f - c #'''

PALISONO-Xylophone
mit Palisono Stäben 40 x 15 mm und
1 Paar Konzertschlägeln Sch 15

einreihig, C-Dur-Skala mit f# und
b Stäben, obertongestimmt, 16 Stäbe
ergänzender Kastenresonator mit
c#, d#, g# Stäben, obertongestimmt,
5 Stäbe

zweireihig, mit chromatischer Skala,
obertongestimmt, 21 Stäbe

BKX 100 _____

BKX 200 _____

BKX 300 _____



Großbaß c - a'

Palisander-Xylophone der „Meisterklasse“
mit Palisanderstäben 40 x 18 mm
und 1 Paar Konzertschlägeln Sch 16

einreihig, C-Dur-Skala mit f# und
b Stäben, obertongestimmt, 16 Stäbe
ergänzender Kastenresonator mit
c#, d#, g# Stäben, obertongestimmt,
6 Stäbe

zweireihig, mit chromatischer Skala,
obertongestimmt, 22 Stäbe

GBKX 10 _____

GBKX 20 _____

GBKX 30 _____

Typ 3 (vollchromatisches Instrument) besteht aus Typ 1 + Typ 2



Großbaß c - a'

PALISONO-Xylophone
mit PALISONO-Stäben 45 x 20 mm
und 1 Paar Konzertschlägeln Sch 15

einreihig, C-Dur-Skala mit f# und
b Stäben, obertongestimmt, 16 Stäbe
ergänzender Kastenresonator mit
c#, d#, g# Stäben, obertongestimmt,
6 Stäbe

zweireihig, mit chromatischer Skala,
obertongestimmt, 22 Stäbe

GBKX 100 _____

GBKX 200 _____

GBKX 300 _____

Typ 3 (vollchromatisches Instrument) besteht aus Typ 1 + Typ 2



Vibrafon f - f'''

Tonumfang 3 Oktaven f - f''',
Klangplatten 1½" x ½",
Länge 120 cm, Breite 70 cm,
Höhe 87 cm, Gewicht 40 kg,
37 Stäbe

VB 300

VB 300

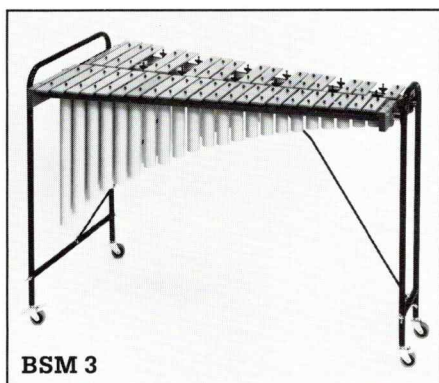

Stabspiele mit Röhrenresonatoren

Metallophon f - f#'''
mit Leichtmetallstäben 40 x 6 mm

Baß-Sopran, zweireihig, mit
chromatischer Skala, 38 Stäbe

BSM 3

BSM 3

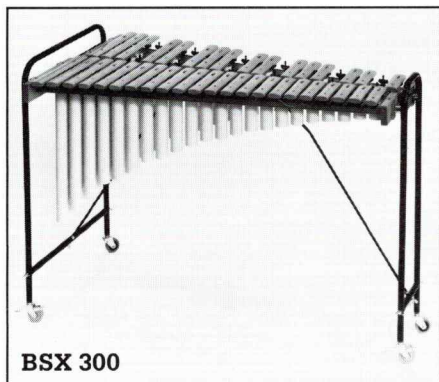

Xylophon f - f#'''
mit PALISONO-Stäben 40 x 15 mm

Baß-Sopran, zweireihig, mit
chromatischer Skala, 38 Stäbe

BSX 300

BSX 300

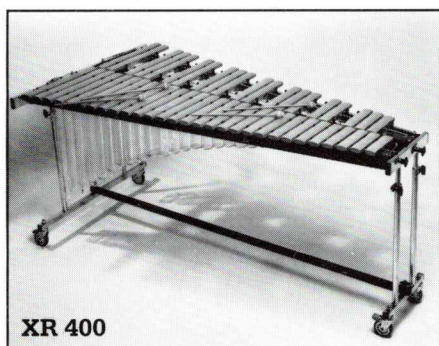

Xylo-Rimba c - c''''

mit PALISONO Stäben 45 x 20 mm
zweireihig, mit 1 Paar Universal-
schlägeln Sch 101 ausgestattet,
49 Stäbe

XR 400

XR 400

Kleines Schlagwerk

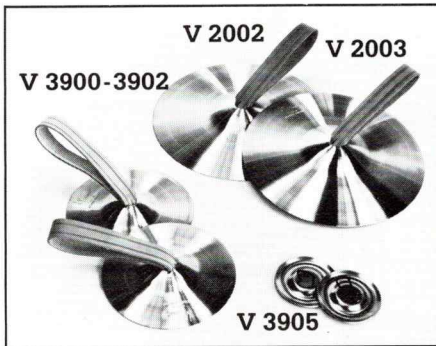

Hängende Becken

Silberbronze, mit Handriemen

30 cm ø

V 2002

33 cm ø

V 2003

Cymbeln

Silberbronze, mit Handriemen

10 cm ø, Paar

V 3900

15 cm ø, Paar

V 3901

20 cm ø, Paar

V 3902

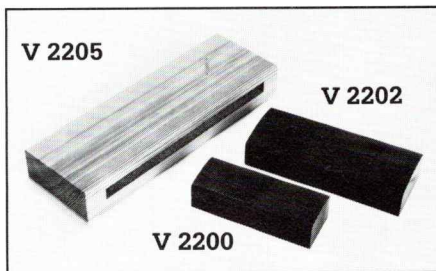

Finger-Cymbeln

5 cm ø, Silberbronze, mit Gummischlaufen, Paar

V 3905

Holzblocktrommeln

klein, Palisander, mit Schlägel Sch 95

V 2200

groß, Palisander, mit Schlägel Sch 95

V 2202

für Konzert, Hartholz

V 2205

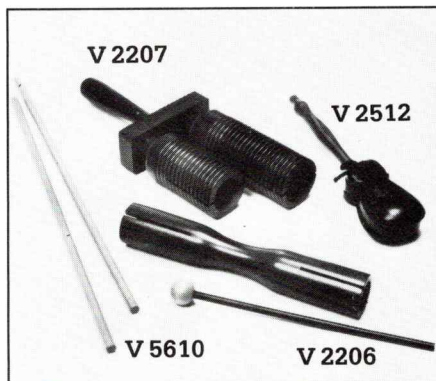

Röhrenholztrommeln

Palisander, mit Schlägel Sch 95

V 2206

Agogo, Modell Latin Percussion

V 2207

Schlagstöcke

Buche, 36 cm lang, Paar

V 5610

Stielkastagnette

Palisander

V 2512

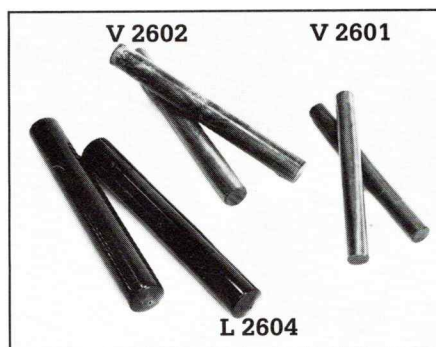

Schlagstäbe

groß, Palisander, Paar

V 2601

klein, Palisander, Paar

V 2602

original mexikanisches Modell, Paar

L 2604

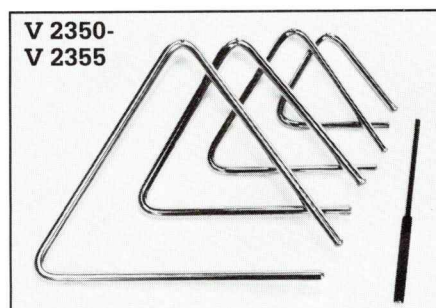

Triangeln

Silberstahl, mit Schlägel und festverbundener Schlaufe

10 cm

V 2350

15 cm

V 2352

18 cm

V 2353

24 cm

V 2355



Schellenband

mit 6 kleinen Kugelschellen,
weißes Leder

V 4001 _____

Schellenkranz

mit 6 großen Kugelschellen

V 4003 _____

Glockenkranz

mit 5 verschiedenen großen Glocken

V 4004 _____

Schellenrassel

mit 8 Neusilberschellen

V 4002 _____

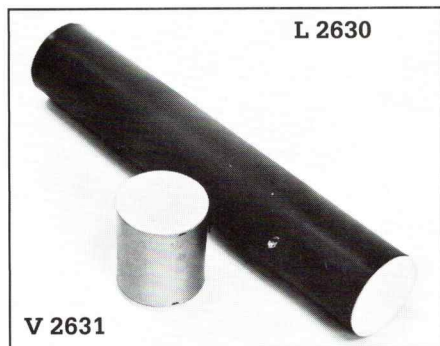

Schüttelrohr

Metall, lackiert

V 2631 _____

Tube

aus Metall, rot lackiert

L 2630 _____

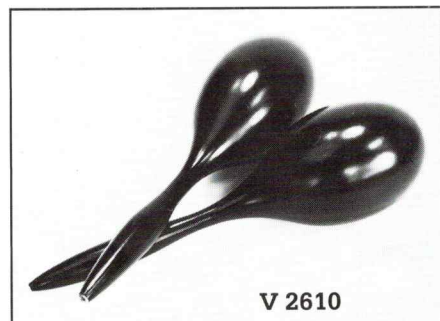

Kugelrasseln

Holz, lackiert, Paar

V 2610 _____

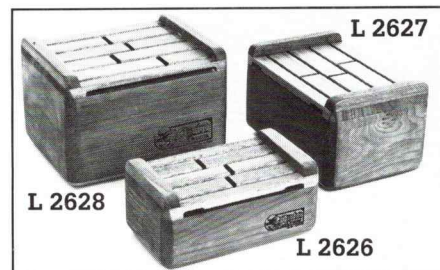

Gato-Drums

mit Original Schlägel

12 cm Höhe, klein

L 2626 _____

17 cm Höhe, mittel

L 2627 _____

22 cm Höhe, groß

L 2628 _____

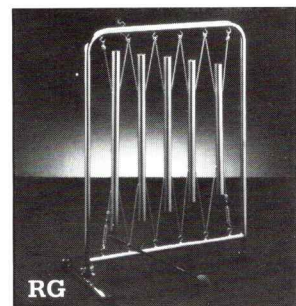

Röhrenglocken

5 Buntmetallröhren in den Tönen
f', g', a', c'', d'' (Pentatonische
Reihe), mit Ständer und Schlägel

RG _____



Handtrommeln

Anspannbare Felle, naturlackierte Hartholzreifen, vernickelte Metallspannreifen tiefgezogen, daher ungehindertes Spiel am Trommelrand möglich

Handtrommeln mit echten Fellen

25 cm ø (10"), 4 Spannschrauben **V 1619** _____

32 cm ø (13"), 6 Spannschrauben **V 1620** _____

35 cm ø (14"), 7 Spannschrauben **V 1621** _____

40 cm ø (16"), 8 Spannschrauben **V 1622** _____

50 cm ø (20"), 10 Spannschrauben **V 1624** _____

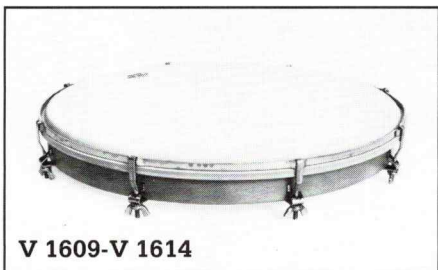

Handtrommeln mit REMO-USA-Plastikfellen

25 cm ø (10"), 4 Spannschrauben **V 1609** _____

32 cm ø (13"), 6 Spannschrauben **V 1610** _____

35 cm ø (14"), 7 Spannschrauben **V 1611** _____

40 cm ø (16"), 8 Spannschrauben **V 1612** _____

50 cm ø (20"), 10 Spannschrauben **V 1614** _____



Schellentrommeln

mit REMO-USA-Plastikfellen, Neusilberschellen, naturlackierten Hartholzreifen, vernickelten Metallspannreifen, tiefgezogen, daher ungehindertes Spiel am Trommelrand möglich

25 cm ø (10"), 4 Spannschrauben, 6 Paar Schellen **V 1639** _____

32 cm ø (13"), 6 Spannschrauben, 10 Paar Schellen **V 1640** _____

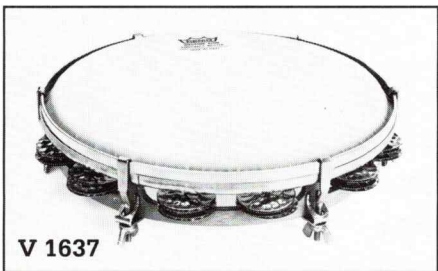

25 cm ø (10"), 6 Spannschrauben, 20 Paar Schellen **V 1637** _____



Schellenreifen

25 cm ø (10"), 20 Paar Schellen, ohne Fell **L 2614** _____



Acrylorchesterpauken mit zentraler Stimmvorrichtung

50 cm ø (20"), Tonumfang etwa c-a	P 200	_____
58 cm ø (23"), Tonumfang etwa G-e	P 230	_____
66 cm ø (26"), Tonumfang etwa E-c	P 260	_____
74 cm ø (29"), Tonumfang etwa C-A	P 290	_____

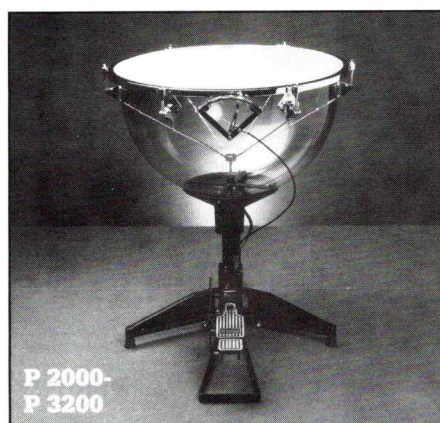

Pedalpauken

Pedalpauke 51 cm ø (20"), Tonumfang etwa d-c'	P 2000	_____
Pedalpauke 58 cm ø (23"), Tonumfang etwa A-g	P 2300	_____
Pedalpauke 66 cm ø (26"), Tonumfang etwa F-e	P 2600	_____
Pedalpauke 74 cm ø (29"), Tonumfang etwa E-d	P 2900	_____
Pedalpauke 81 cm ø (32"), Tonumfang etwa C-A	P 3200	_____



Schraubenpauken mit echten SONOR-Kalbfellen

25 cm ø (10"), Tonumfang etwa c-a	V 1550	_____
32 cm ø (13"), Tonumfang etwa G-e	V 1551	_____
40 cm ø (16"), Tonumfang etwa E-c	V 1553	_____
45 cm ø (18"), Tonumfang etwa C-G	V 1554	_____



Schraubenpauken mit REMO-USA-Plastikfellen

25 cm ø (10"), Tonumfang etwa c-a	V 1540	_____
32 cm ø (13"), Tonumfang etwa G-e	V 1541	_____
40 cm ø (16"), Tonumfang etwa E-c	V 1543	_____
45 cm ø (18"), Tonumfang etwa C-G	V 1544	_____



Drehpauken mit echten SONOR-Kalbfellen

25 cm ø (10"), Tonumfang etwa c-a	V 1570	_____
32 cm ø (13"), Tonumfang etwa G-e	V 1571	_____
40 cm ø (16"), Tonumfang etwa E-c	V 1573	_____
45 cm ø (18"), Tonumfang etwa C-G	V 1574	_____



Drehpauken mit REMO-USA-Plastikfellen

25 cm ø (10"), Tonumfang etwa c-a	V 1580	_____
32 cm ø (13"), Tonumfang etwa G-e	V 1581	_____
40 cm ø (16"), Tonumfang etwa E-c	V 1583	_____
45 cm ø (18"), Tonumfang etwa C-G	V 1584	_____

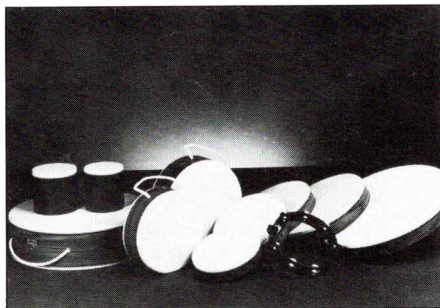

PTS Instrumente

PTS Handtrommeln

25 cm (10") Fell-ø	PT 8510 HD	_____
30 cm (12") Fell-ø	PT 8512 HD	_____
35 cm (14") Fell-ø	PT 8514 HD	_____
40 cm (16") Fell-ø	PT 8516 HD	_____
55 cm (22") Fell-ø	PT 8522 HD	_____

PTS Doppelfelltrommeln

30 cm (12") Fell-ø	PT 851200	_____
35 cm (14") Fell-ø	PT 851400	_____
55 cm (22") Fell-ø	PT 852200	_____

PTS Bongos

15 x 17 cm (6" x 7")	PT 5300 BG	_____
----------------------	-------------------	-------

PTS Schellenreifen

25 cm (10") ø	PT 5720 TA	_____
---------------	-------------------	-------



G 230

Große Trommel

51 x 35 cm (20" x 14") Naturholz,
einzeln spannbare
REMO-USA-Plastikfelle

G 230



D 431

Kleine Trommel

35 x 13 cm (14" x 5") Naturholz,
Metallspannreifen,
einzeln spannbare
REMO-USA-Plastikfelle

D 431

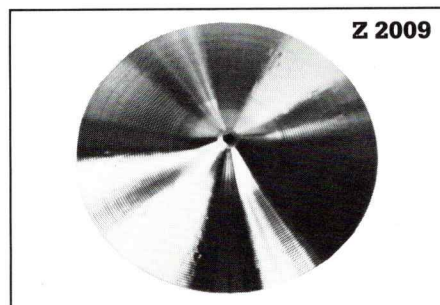

Z 2009

Becken

46 cm ø (18"), Silberbronze

Z 2009

Beckenständer

in der Höhe verstellbar

Z 5219

Trommelständer

in der Höhe verstellbar

Z 5551

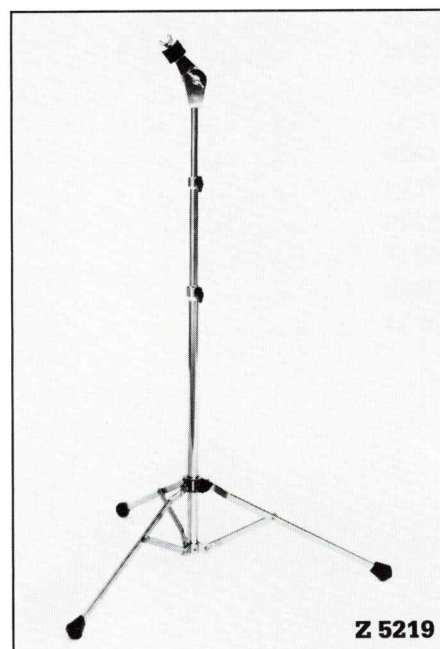

Z 5219



Z 5551



Congas

Massiver Buchenholzkessel, Natur oder Creme Lackiert CL, mit kräftigen Naturfellen

Natur:

Tumbadora, 12½" (32 cm) Fell-ø	L 810	_____
28¾" (73 cm) hoch		
Conga, 11¾" (30 cm) Fell-ø	L 811	_____
28¾" (73 cm) hoch		
Quinto, 11" (28 cm) Fell-ø	L 812	_____
28¾" (73 cm) hoch		
Super Quinto, 9" (23 cm) Fell-ø	L 813	_____
30" (76 cm) hoch		



Creme Lackiert:

Tumbadora, 12½" (32 cm) Fell-ø	L 810 CL	_____
28¾" (73 cm) hoch		
Conga, 11¾" (30 cm) Fell-ø	L 811 CL	_____
28¾" (73 cm) hoch		
Quinto, 11" (28 cm) Fell-ø	L 812 CL	_____
28¾" (73 cm) hoch		
Super Quinto, 9" (23 cm) Fell-ø	L 813 CL	_____
30" (76 cm) hoch		



Bongos

Massiver Buchenholzkessel, natur, mit kräftigen Naturfellen

mit zentraler Spannvorrichtung	L 851	_____
6" x 6¾" (15 x 17 cm)		
8" x 6¾" (20 x 17 cm)		
mit stabiler Außenspannung	L 852	_____
7¼" x 6¼" (18 x 16 cm)		
8½" x 6¼" (22 x 16 cm)		
Kessel mit Perloidoberfläche, Profilschellen, Plastikfellen	L 840	_____
6¼" x 6" (16 x 15 cm)		
8" x 6" (20 x 15)		



Bongoständer, leicht	Z 6202	_____
Bongoständer, mit Doppelstreben	Z 7204	_____
Bodenständer für L 810	Z 7210	_____
Bodenständer für L 811	Z 7211	_____
Bodenständer für L 812	Z 7212	_____
Bodenständer für L 813	Z 7213	_____
Congaständer für L 810	Z 8210	_____
Congaständer für L 811	Z 8211	_____
Congaständer für L 812	Z 8212	_____
Congaständer für L 813	Z 8213	_____



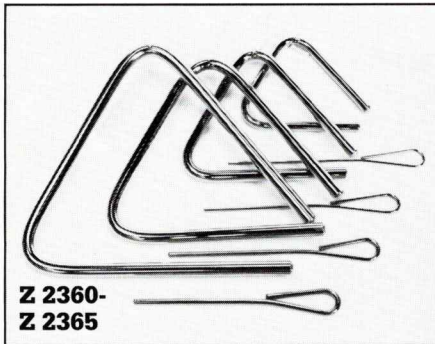

Konzerttriangeln

Silberstahl, mit individuell abgestimmtem Schlägel und festverbundener Schlaufe

12 cm, 10 mm ø

Z 2360

16 cm, 12 mm ø

Z 2362

20 cm, 13 mm ø

Z 2363

24 cm, 14 mm ø

Z 2365

Triangelständer, in der Höhe verstellbar, es lassen sich 4 Konzerttriangeln befestigen

Z 2370

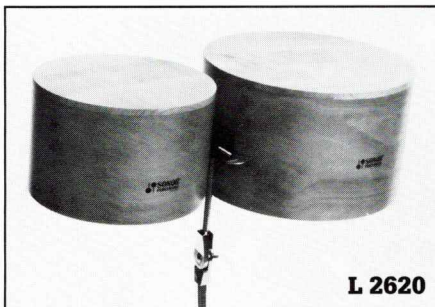

Holzplattentrommeln

26 cm ø (10") und
32 cm ø (13") pro Satz

L 2620

Ständer für Holzplattentrommeln

Z 6202



Tempelblocks

Satz von 5 verschiedenen, abgestimmten koreanischen Tempelblocks, Holz geschnitzt, mit Ständer und Schlägel

L 2611

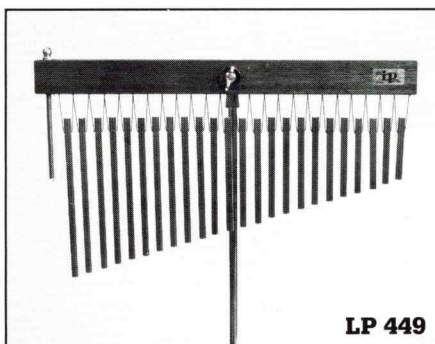

Solid Bar Chimes

kleine Röhrenglocken mit Tonumfang 3 Oktaven

LP 449

Bar Chimes Halterung

LP 453

Ständer dazu

Z 5219

Jugendmusik & Orff-Instrumentarium

Percussion



Cuica

Metallkessel mit Naturfell und eingebettetem Stab

L 2612



Remo-Roto-Toms

stimmbare Trommeln mit CS-Fellen

- 6" ø RR 6
- 8" ø RR 8
- 10" ø RR 10
- 12" ø RR 12
- 14" ø RR 14
- 16" ø RR 16
- 18" ø RR 18



Ständer für Roto-Tom

103 RT

Mano-Handtrommeln

stimmbare Remo-Handtrommel mit Stimmschlüssel

- 6" ø RM 6
- 8" ø RM 8
- 10" ø RM 10

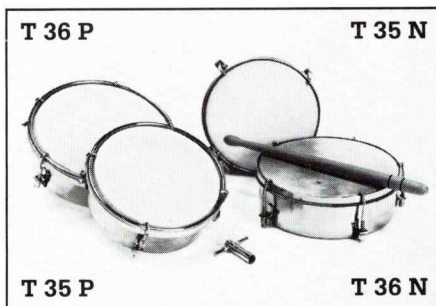

Brasilianische Tambourins

- 5" ø Chromkessel, Naturfell mit Schlägel T 35 N
- 5" ø Chromkessel, Plastikfell mit Schlägel T 35 P
- 6" ø Chromkessel, Naturfell mit Schlägel T 36 N
- 6" ø Chromkessel, Plastikfell mit Schlägel T 36 P

T 35 N

T 35 P

T 36 N

T 36 P

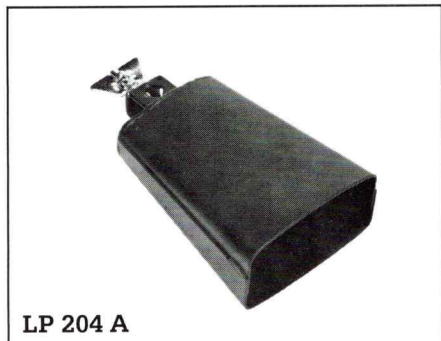

Cow Bell

Black Beauty Cow Bell

LP 204 A

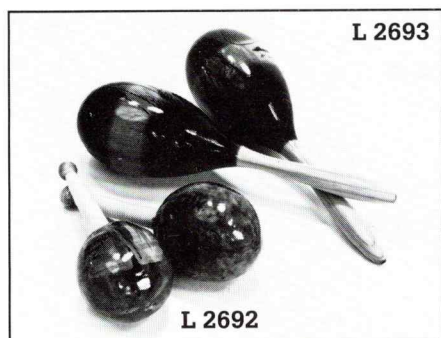

Maracas

aus Kalebassenfrüchten
aus mexikanischem Holz

L 2692

L2693

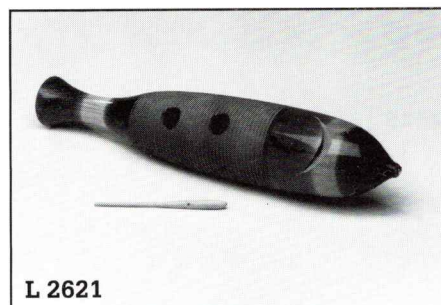

Güiro

original mexikanisches Modell,
mit Scraper

L 2621

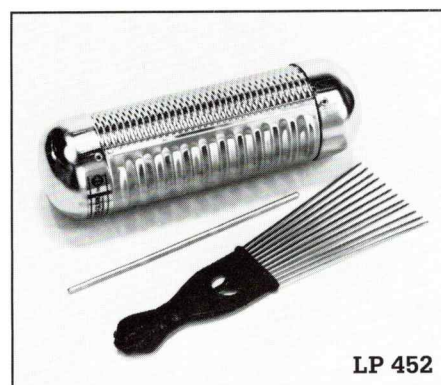

Multigüiro mit Scraper

LP 452

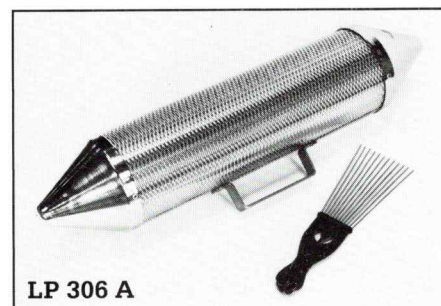

Torpedo mit Spezialscraper

LP 306 A

Jugendmusik & Orff-Instrumentarium

Percussion

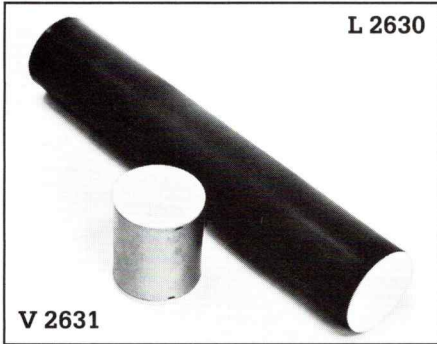

L 2630

Tubo

aus Metall

L 2630

Schüttelrohr

aus Metall

V 2631

V 2631

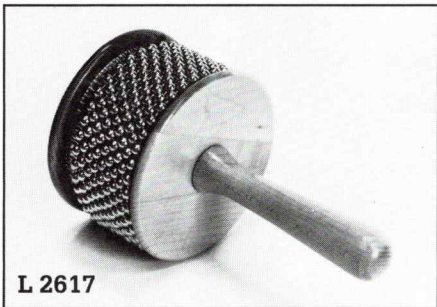

Cabasa Afuche

Modell Latin Percussion

L 2617

L 2617



Agogo Bell

Modell Latin Percussion

L 2613

Vibra-Slap

Modell Latin Percussion

L 2616

Holzblocktrommel

Modell Latin Percussion

Z 2204

L 2613

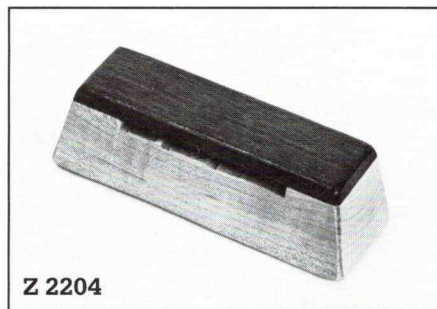

Z 2204



Kokiriko

Modell Latin Percussion

LP 435

Samba-Pfeife

Modell Latin Percussion

LP 352

L2616

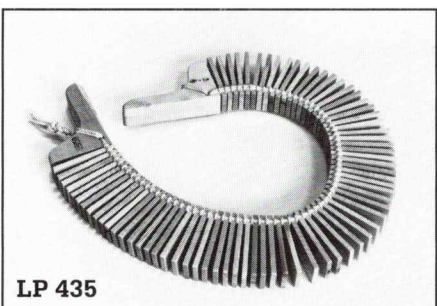

LP 435

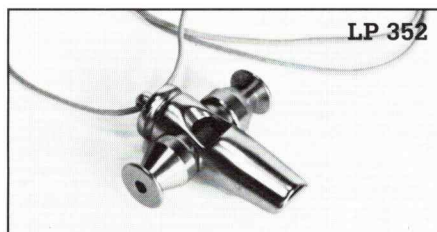

LP 352

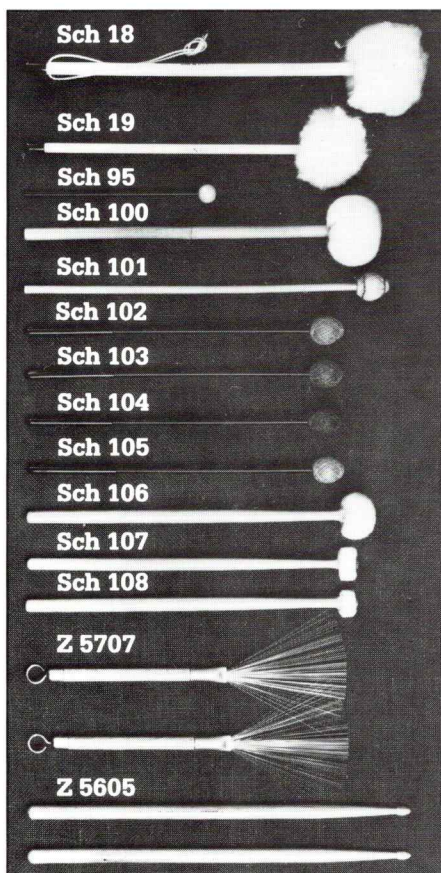
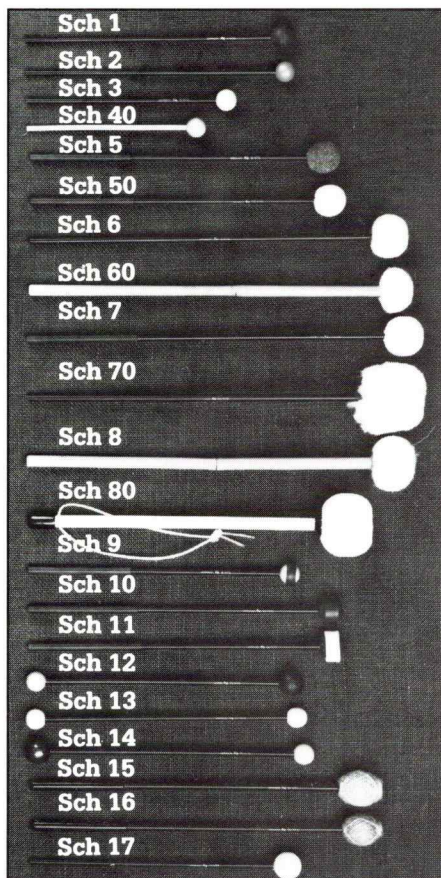

Gummikopfschlägel weich für Baß-Stabspiele, Paar
 Gummikopfschlägel, mittelhart, für Sopran-Stabspiele, Paar
 Gummikopfschlägel hart für Ks 30, Paar
 Holzkopfschlägel für Kleine Glockenspiele und Ks 20, Paar
 Filzkopfschlägel für Metallophone und Ks 40 L, Paar
 (Sopran- und Tenor-Alt-Bereich)
 Filzkopfschlägel für Xylophone, Paar (Sopran- und Tenor-Alt-Bereich)
 Wollfilzschlägel, mittlerer Kopf, für Pauken, Baß-Xylophone und Baß-Metallophone, Paar
 Wollfilzschlägel, kleiner Kopf, für Pauken, Paar
 Filzkopfschlägel, großer Kopf für Handtrommeln und Hängende Becken, Paar
 Fellkopfschlägel für Pauken, Paar
 Wollfilzschlägel für Pauken Ks 50 und Ks 60, Paar
 Großer Trommelschlägel, Stück
 Gummiringschlägel, kleiner Kopf, für Glockenspiele und Ks 30, Paar
 Gummiringschlägel, großer Kopf, für Glockenspiele, Ks 30 und Sopran-Metallophone, Paar
 Filzringschlägel für Sopran- und Tenor-Alt-Palisono-Xylophone, Paar
 Doppel-Gummikopfschlägel für Sopran- und Baß-Stabspiele, Paar
 Doppelschlägel, Holz- und Gummikopf, für Große Glockenspiele, Paar
 Doppelschlägel, Palisander- und Gummikopf, für Holzblocktrommel und Röhrenholztrommel, Stück
 Konzertschlägel, mittelhart, für Baß- und Großbaß-Xylophone und Metallophone, Paar
 Konzertschlägel, hart, für Sopran- und Tenor-Alt-Xylo- und Metallophone, Paar
 Filzkopfschlägel, kleiner Kopf, für SM und SX, Paar
 Großer Trommelschlägel, mit Fellkopf, langer Stiel, Stück
 Großer Trommelschlägel, mit Fellkopf, kurzer Stiel, Stück
 Holzkopfschlägel für Glockenspiele und Holzblocktrommeln, Paar
 Kontrabaßschlägel für Ks 60 und Ks 100, Stück
 Xylo-Rimba-Schlägel, Universal-schlägel über 4 Oktaven, Paar
 Xylo-Rimba-Schlägel, weich, optimal für den Baßbereich, Paar
 Xylo-Rimba-Schlägel, mittelweich, optimal f. d. mittleren Bereich, Paar
 Xylo-Rimba-Schlägel, mittelhart, optimal f. d. mittleren Bereich, Paar
 Xylo-Rimba-Schlägel, hart, optimal für den oberen Bereich
 Exklusiv-Paukenschlägel, Paar
 Exklusiv-Paukenschlägel, Paar
 Exklusiv-Paukenschlägel, Paar
 Jazz-Besen, Paar
 Trommelstöcke, Paar
 Glockenspielschlägel, klein, Paar
 Glockenspielschlägel, groß, Paar
 Schlägelgriff für Musiktherapie

- Sch 1 _____
- Sch 2 _____
- Sch 3 _____
- Sch 40 _____
- Sch 5 _____
- Sch 60 _____
- Sch 7 _____
- Sch 70 _____
- Sch 8 _____
- Sch 80 _____
- Sch 9 _____
- Sch 10 _____
- Sch 11 _____
- Sch 12 _____
- Sch 13 _____
- Sch 14 _____
- Sch 15 _____
- Sch 16 _____
- Sch 17 _____
- Sch 18 _____
- Sch 19 _____
- Sch 95 _____
- Sch 100 _____
- Sch 101 _____
- Sch 102 _____
- Sch 103 _____
- Sch 104 _____
- Sch 105 _____
- Sch 106 _____
- Sch 107 _____
- Sch 108 _____
- Sch 109 _____
- Sch 110 _____
- Z 5707 _____
- Z 5605 _____
- T _____



Verstellbarer Ständer

für einreihige Metallophone und Xylophone des Sopran- und Alt-Bereichs

St F

Ständerbein

in der Höhe verstellbar, an Instrumentenkästen, Kastenresonatoren und Pauken anschraubbar

St

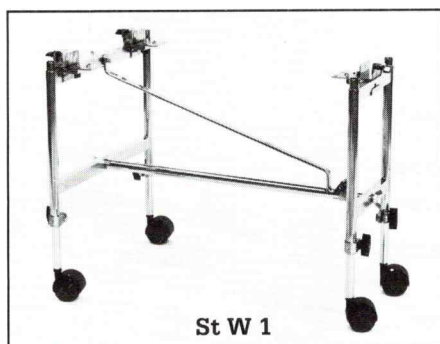

Ständerwagen

in der Höhe verstellbar, für alle einreihigen Metallophone und Xylophone

St W 1

Ständerwagen

in der Höhe verstellbar, für alle zweireihigen Metallophone und Xylophone, ausgenommen die Baß- und Großbaß-Stabspiele

St W 3

Ständerwagen

in der Höhe verstellbar, für zweireihige Baß- und Großbaß-Metallophone und Xylophone

St W 4



Ablagetisch

in der Höhe verstellbar, zur Ablage von Schlägeln und kleinem Schlagwerk

St Ti

Spieltisch klein (o. Abb.)

Ti 115

Hängestange

mit 5 Notenlinienstiften für SGL 1 und TAGL 1 zum Umwandeln in Glockentürme

Hn

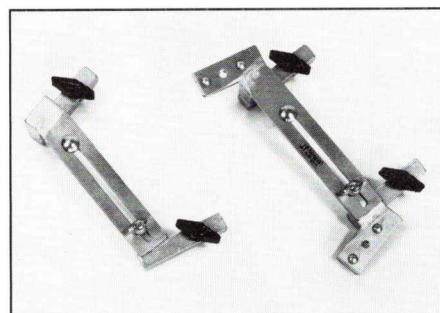

Verbindungssatz

Zum Verschrauben der Kastenresonatoren Typ 1 und 2 zu zweireihigen Instrumenten (gilt nicht für Großstabspiele). An den Verbindungssatz können 4 Ständerbeine angeschraubt werden

VS

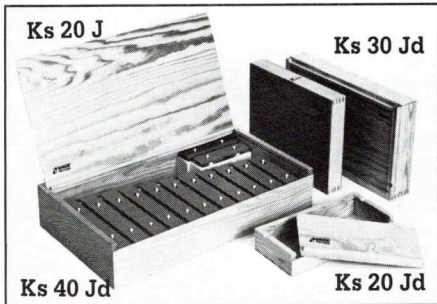

Instrumentenkasten

für Ks 20 3 und G 3
für Ks 20 1, G 1 und G 10
für 13 Ks 30
für 13 Ks 40
Der aufgeklappte Deckel von Ks 20 J,
Ks 20 Jd, Ks 30 Jd, Ks 40 Jd
dient als Notenständer

Ks 20 J _____
Ks 20 Jd _____
Ks 30 Jd _____
Ks 40 Jd _____

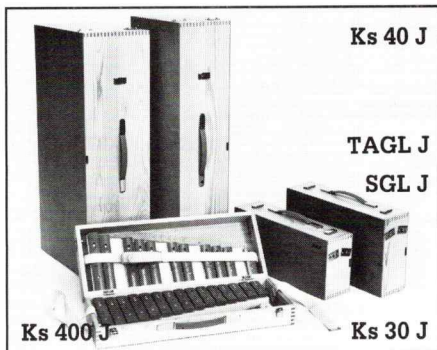

Instrumentenkasten

für SGL 3
für TAGL 3
für Ks 30 3
für Ks 40 3
für Ks 400 3
Die Instrumentenkästen SGL J,
TAGL J, Ks 30 J, Ks 40 J, Ks 400 J
sind aufgeklappt und umgedreht als
Ständertisch verwendbar, indem
4 Ständerbeine angeschraubt
werden.

SGL J _____
TAGL J _____
Ks 30 J _____
Ks 40 J _____
Ks 400 J _____

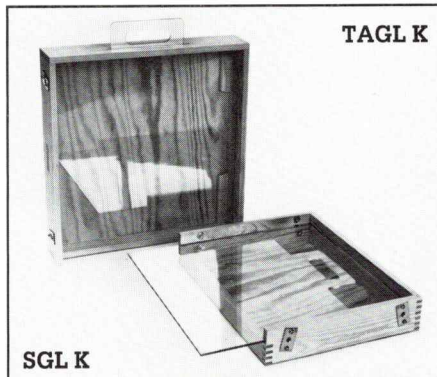

Instrumentenkoffer

für Sopran-Glockenspiele
für Tenor-Alt-Glockenspiele

SGL K _____
TAGL K _____

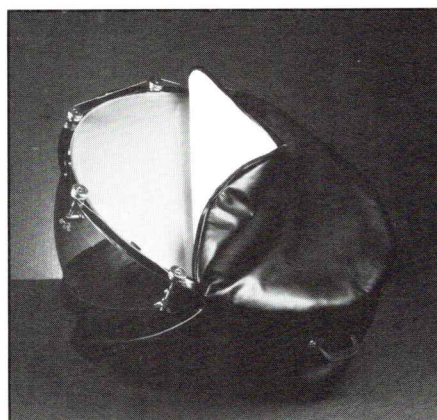

Hüllen für Kesselpauken

gefüttert, mit Reißverschluß
für P 200 Z 5820 _____
für P 230 Z 5823 _____
für P 260 Z 5826 _____
für P 290 Z 5829 _____

Hüllen für Pedalpauken (o. Abb.)

mit Fellschutzeinlage,
zum Verschnüren
für P 2300 Z 5833 _____
für P 2600 Z 5836 _____
für P 2900 Z 5839 _____

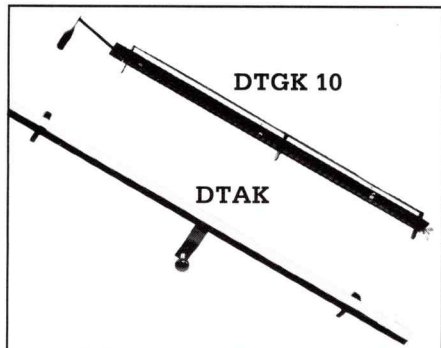

Dämpfer

für SKM 1, SKM 2
für TAKM 1, TAKM 2
für BKM 1, BKM 2
für SKM 10, SKM 20
für TAKM 10, TAKM 20,
GBKM 10, GBKM 20

DSK _____
DTAK _____
DBK _____
DSK 10 _____
DTGK 10 _____



Klangstabablage

für Sopran- und Tenor-Alt-
Stabspiele
für Baß-Stabspiele

Ka S/TA _____
Ka B _____

Ka S/TA
Ka B

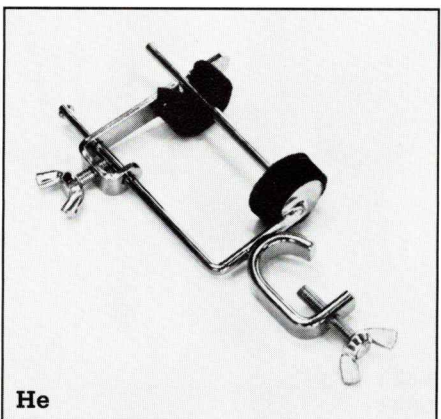

Halter

für Ergänzungsstäbe,
anschraubbar an St und St W

He _____

He

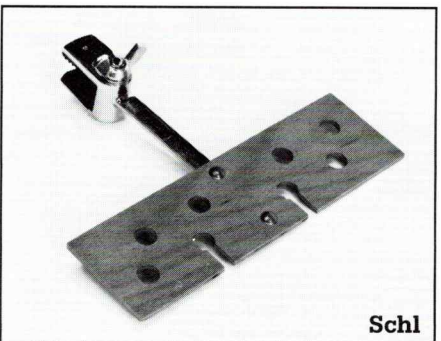

Schlägelhalter

Anschraubbar an SGL J, TAGL J,
Ks 30 J, Ks 40 J, Ks 400 J sowie an
Stabspiele mit Röhrenresonatoren

Schl _____

Schl



Notenpult
zusammenlegbar

Ns P _____

Ständer für Roto-Tom

103 RT _____



Ständer
stabil, für Bongos,
Holzplattentrommeln

Z 7204 _____

für Bongos, Holzplattentrommeln

Z 6202 _____



Triangelständer
in der Höhe verstellbar, es lassen
sich 4 Triangeln befestigen

Z 2370 _____



Jugendmusik & Orff-Instrumentarium

Lied und Spiel, Spiel mit mir



Lied und Spiel

Instrumentarium bestehend aus:

Klingendem Stab f	KS 50 PO	_____
Klingenden Stäben f', c''	KS 40 L	_____
Klingenden Stäben f'', g'', a'', c''', d'''	KS 30 L	_____
Triangel	V 2352	_____
Schellenkranz	V 4003	_____
Schlägel 8, 1 Stück	Sch 8	_____
Schlägel 5, 1 Paar	Sch 5	_____

Spielfibel „Lied und Spiel“

904 507 00 _____



Spiel mit mir

Instrumentarium kompl.

Sopran-Xylophon	402 001 01	_____
Sopran Glockenspiel	402 100 01	_____
Tambourin 8"	402 200 01	_____
Schellenrassel	402 210 01	_____
Schlagstäbe, Paar	402 215 01	_____
Holzblocktrommel, groß	402 220 01	_____
Holzblocktrommel, klein	402 221 01	_____
Triangel	402 225 01	_____
Hängendes Becken 10"	402 230 01	_____
Finger Cymbeln, Paar	402 235 01	_____
Remo PTS Tambourin 8"	929 580 01	_____
Remo Schellenreifen	929 590 01	_____
Schlägel 1 Stück	216 005 01	_____



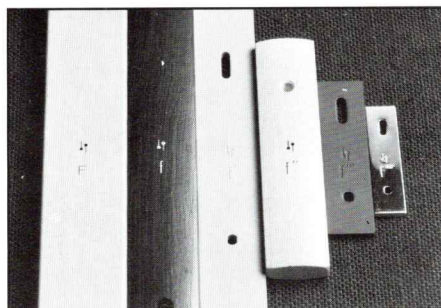

Einzelne Klangstäbe für Klingende Stäbe, Glockenspiele, Metallo- phone, Xylophone und Röhrenstabspiele

E 20x2 gelb	für G1, G2, Ks 20	782 001 78	_____
E 20x2 rot	für G 10, G 30, G 11, G 320	781 001 78	_____
L 20x4	für SGL 1, SGL 2, TAGL 1, TAGL 2, TAGL 10	783 001 78	_____
L 30x4	für SM, Ks 30 L	784 001 78	_____
PO 30x12	für SX Po, Ks 30 Po	791 050 78	_____
L 40x6	für AM, Ks 40 L, SKM 1, SKM 2, TAKM 1, TAKM 2, BKM 1, BKM 2, BSM 3	785 001 77	_____
P 40x15	für Ks 400 P, SKX 1, SKX 2, TAKX 1, TAKX 2	793 001 77	_____
Po 40x15	für AX Po, Ks 40 Po, BSX 300	798 001 77	_____
L 40x10	für SKM 10, SKM 20, TAKM 10, TAKM 20	788 001 77	_____
Po 40x15	für SKX 100, SKX 200, TAKX 100, TAKX 200, BKX 100, BKX 200	798 001 77	_____
P 40x18	für SKX 10, SKX 20, TAKX 10, TAKX 20	797 001 77	_____
P 45x20	für GBKX 10, GBKX 20	794 001 77	_____
Po 45x20	für GBKX 100, GBKX 200	799 001 77	_____
L 45x13	für Ks 50 L	786 001 77	_____
L 45x13	für GBKM 10, GBKM 20	787 001 77	_____
P 55x20	für Ks 60 P	796 001 77	_____
Po 55x20	für Ks 60 Po	796 060 77	_____
P 95x20	für Ks 100 P	796 011 77	_____
Po 95x20	für Ks 100 Po	796 050 77	_____

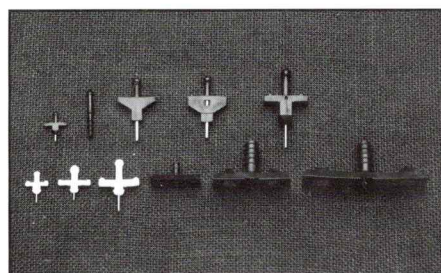

Sonstige Ersatzteile für Klingende Stäbe und Glockenspiele

Resonatoren mit Zapfen für Ks 20	773 001 79	_____
Resonatoren mit Zapfen für Ks 30	772 001 59	_____
Resonatoren mit Zapfen für Ks 40	774 001 59	_____
Resonatoren mit Zapfen für Ks 50	775 001 78	_____
Resonatoren mit Zapfen für Ks 60	776 001 78	_____
Resonatoren mit Zapfen für Ks 100	779 001 78	_____
Zapfen, weiß, für Ks 20 und Glockenspiele	765 001 00	_____
Zapfen, schwarz, für SGL und TAGL	765 002 00	_____
Zapfen, weiß, für Ks 30	765 003 00	_____
Zapfen, weiß, für Ks 40	765 004 00	_____
Zapfen, schwarz, für Ks 50	765 005 00	_____
Zapfen, schwarz, für Ks 400	765 010 00	_____
Zapfen, schwarz, für Ks 60	765 096 00	_____
Zapfen, schwarz, für Ks 100	765 097 00	_____
Filzscheibe, 20 mm ø, schwarz, für Zapfen Ks 50	765 093 10	_____
Filzscheibe, weiß, für Ks 60/100	765 088 00	_____
Notenlinienstift für SGL 1n, TAGL 1n	763 119 71	_____

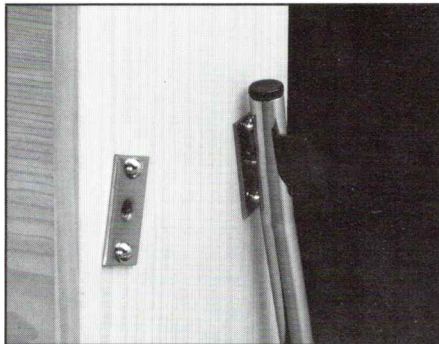

Für Kastenstabspiele und Ständerbeine

Rastplatte, komplett für Stabspiele	762 013 79	_____
Zapfen für alle Kastenstabspiele	765 008 00	_____
Spezialflügelschraube M 8x8, für Ständerbeine	803 001 00	_____
Spezialflügelschraube M 8x25, für Ständerbeine	803 002 00	_____
Auflagegummi für alle Kastenstabspiele	765 022 01	_____
Gummifuß, 25 mm ø, für Ständerbeine	765 018 00	_____

Für Röhrenstabspiele

Resonatoren, 40 mm ø	771 001 71	_____
Zapfen für Röhrenstabspiele, Xylophone	765 007 00	_____
Zapfen für Röhrenstabspiele, Metallophone	765 006 00	_____
Ständerräder mit Feststeller	763 018 00	_____
Ständerräder ohne Feststeller	763 019 00	_____
Imbusschraube, M 8x30	842 024 12	_____
Imbusschraube, M 8x55	842 025 12	_____
Imbusschlüssel für M 8	805 001 12	_____
Distanzrolle für Ständerbügel	763 029 52	_____
Rastkopf für Ständerbügel	763 028 52	_____

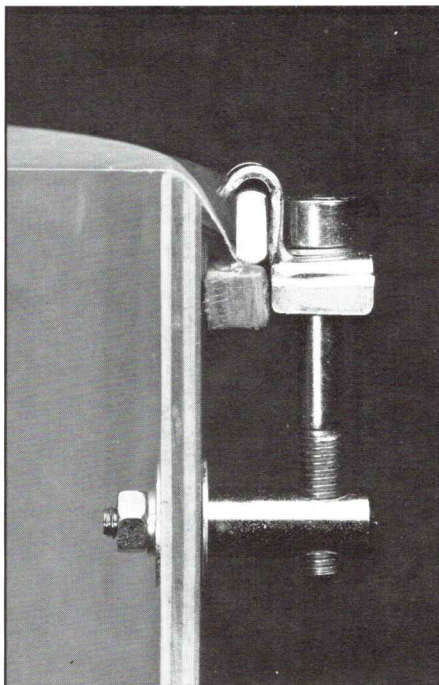

Für Trommeln und Pauken

Naturfell, aufgezo-gen, 10" für V 1619/39	733 007 71	_____
Naturfell, aufgezo-gen, 13" für V 1620/40	733 009 71	_____
Naturfell, aufgezo-gen, 14" für V 1621/41	733 011 71	_____
Naturfell, aufgezo-gen, 16" für V 1622	733 012 71	_____
Naturfell, aufgezo-gen, 20" für V 1624	733 041 71	_____
Naturfell, aufgezo-gen, 10" für V 1550/1570/1710	733 008 71	_____
Naturfell, aufgezo-gen, 13" für V 1551/V 1571/V 1713	733 010 71	_____
Naturfell, aufgezo-gen, 16" für V 1553/1573	733 013 71	_____
Naturfell, aufgezo-gen, 18" für V 1554/1574	733 014 71	_____
Winkel, vernickelt, für alle Tanzpauken	762 030 52	_____
Hakenschraube M 5, kompl. mit Winkel für Handtrommeln	803 003 19	_____
Neusilberschelle für V 1639 – 1641	762 010 01	_____
Imbusschraube M 8x55, für V 1550 – 1554	842 025 12	_____
Imbusschlüssel für V 1550 – 1554	805 001 12	_____
Rastplatte, kompl. für Pauken	762 013 79	_____
Bongofell, 26 cm ø, für L 841	500 003 26	_____
Bongofell, 31 cm ø, für L 841	500 003 31	_____
Bongofell, 35 cm ø, für L 842	500 003 36	_____
Kreuzständer für Kesselpauken	235 100 01	_____
Spannseil f. Kesselpauke P 200, Satz	762 027 01	_____
Spannseil f. Kesselpauke P 230/260, Satz	762 029 01	_____
Spannseil f. Kesselpauke P 290, Satz	762 035 01	_____
Stimmschlüssel für Kesselpauken P 200 – 290	805 011 53	_____
Stimmschlüssel für Kesselpauken P 2000 – 3200 mit Vierkant	805 010 53	_____

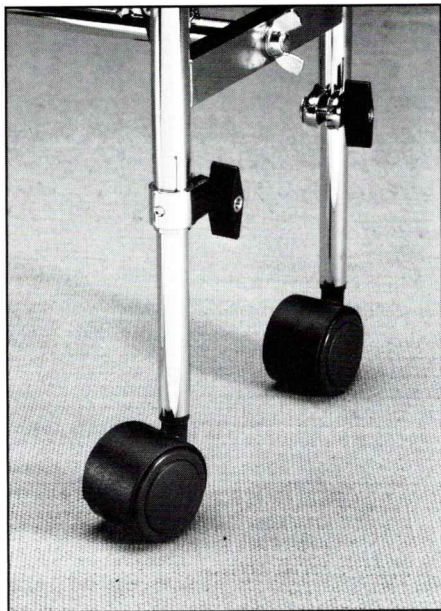

Für Latin Percussion und Kleines Schlagwerk

Naturfell, aufgezoogen, für L 852	733 049 71	_____
Naturfell, aufgezoogen, für L 852	733 050 71	_____
Naturfell, aufgezoogen, für L 813	733 051 71	_____
Naturfell, aufgezoogen, für L 812	733 048 71	_____
Naturfell, aufgezoogen, für L 811	733 047 71	_____
Naturfell, aufgezoogen, für L 810	733 046 71	_____
Böckchen, verchromt, für L 840	741 021 59	_____
Konzerttriangleschlägel für Z 2360	216 105 01	_____
Konzerttriangleschlägel für Z 2362	216 106 01	_____
Konzerttriangleschlägel für Z 2363	216 107 01	_____
Konzerttriangleschlägel für Z 2365	216 108 01	_____
Lederschlaufen für Cymbeln V 3900/1/2	762 007 01	_____
Lederschlaufen für hängende Becken V 2002/3	762 028 01	_____
Triangleschlägel für V 2350 – 55	216 100 01	_____
Kugelschellen für V 4001	762 016 02	_____
Kugelschellen für V 4003	762 017 02	_____
Glöckchen, einzeln, klein, für V 4004	762 021 02	_____
Glöckchen, einzeln, mittel, für V 4004	762 022 02	_____
Glöckchen, einzeln, groß, für V 4004	762 023 02	_____

Für Ständerwagen und Zubehör

Ständerräder für St W, neue Ausführung	763 005 00	_____
GummifüÙe für St F	758 039 00	_____
Flügelmutter M 6, für St W	843 038 10	_____
Rändelschrauben M 6, für St W	848 006 00	_____





Signature 5-piece Set

Snare Drum 14" x 6½"
 Bass Drum 18" x 16"
 Tom Tom 10" x 10"
 Tom Tom 12" x 12"
 Floor Tom 14" x 16"
 Fußmaschine
 Hi-Hat
 2 Cymbalständer
 Doppel-Haltegelenk
 Snare Drum Ständer

HLK 2085

HLD 581 _____
 HLG 18 _____
 HLT 10 _____
 HLT 12 _____
 HLFT 14 _____
 HLZ 5380 _____
 HLZ 5480 _____
 HLZ 5280 _____
 Z 5513b _____
 HLZ 5580 _____



Signature 5-piece Set

Snare Drum 14" x 6½"
 Bass Drum 20" x 17"
 Tom Tom 12" x 12"
 Tom Tom 13" x 13"
 Floor Tom 15" x 17"
 Fußmaschine
 Hi-Hat
 2 Cymbalständer
 Doppel-Haltegelenk
 Snare Drum Ständer

HLK 2005

HLD 582 _____
 HLG 20 _____
 HLT 12 _____
 HLT 13 _____
 HLFT 15 _____
 HLZ 5380 _____
 HLZ 5480 _____
 HLZ 5280 _____
 Z 5513b _____
 HLZ 5580 _____



Signature 8-piece Set

Snare Drum 14" x 8"
 Bass Drum 22" x 18"
 Tom Tom 10" x 10"
 Tom Tom 12" x 12"
 Tom Tom 13" x 13"
 Tom Tom 14" x 14"
 Floor Tom 15" x 17"
 Floor Tom 16" x 18"
 Fußmaschine
 Hi-Hat
 4 Cymbalständer
 Cymbal Boom Arm
 Doppel-Haltegelenk
 Snare Drum Ständer
 Doppel Tom Ständer

HLK 2028

HLD 580 _____
 HLG 22 _____
 HLT 10 _____
 HLT 12 _____
 HLT 13 _____
 HLT 14 _____
 HLFT 15 _____
 HLFT 16 _____
 HLZ 5380 _____
 HLZ 5480 _____
 HLZ 5280 _____
 Z 5273 _____
 Z 5513b _____
 HLZ 5580 _____
 HLZ 5285 _____



Signature 6-piece Set

Snare Drum 14" x 8"
 Bass Drum 24" x 18"
 Tom Tom 13" x 13"
 Tom Tom 14" x 14"
 Floor Tom 16" x 18"
 Floor Tom 18" x 19"
 Fußmaschine
 Hi-Hat
 3 Cymbalständer
 Doppel-Haltegelenk
 Snare Drum Ständer

HLK 2046

HLD 588 _____
 HLG 24 _____
 HLT 13 _____
 HLT 14 _____
 HLFT 16 _____
 HLFT 18 _____
 HLZ 5380 _____
 HLZ 5480 _____
 HLZ 5280 _____
 Z 5513b _____
 HLZ 5580 _____



Sonorlite 4-piece Set

Snare Drum 14" x 7 1/4"
 Bass Drum 18" x 15"
 Tom Tom 12" x 10"
 Floor Tom 14" x 15"
 Fußmaschine
 Hi-Hat
 Cymbalständer
 Einzel-Haltegelenk
 Snare Drum Ständer

LK 1184

LD 547x
 LG 18
 LT 12
 LFT 14
 Z 5370
 Z 5470
 Z 5270
 Z 5511b
 Z 5570



Sonorlite 5-piece Set

Snare Drum 14" x 7 1/4"
 Bass Drum 20" x 16"
 Tom Tom 12" x 10"
 Tom Tom 13" x 11"
 Floor Tom 15" x 16"
 Fußmaschine
 Hi-Hat
 2 Cymbalständer
 Doppel-Haltegelenk
 Snare Drum Ständer

LK 1105

LD 557
 LG 20
 LT 12
 LT 13
 LFT 15
 Z 5370
 Z 5470
 Z 5270
 Z 5513b
 Z 5570



Sonorlite 6-piece Set

Snare Drum 14" x 7 1/4"
 Bass Drum 20" x 16"
 Tom Tom 12" x 10"
 Tom Tom 13" x 11"
 Tom Tom 14" x 12"
 Tom Tom 15" x 13"
 Fußmaschine
 Hi-Hat
 2 Cymbalständer
 Doppel-Haltegelenk
 Snare Drum Ständer
 Doppel Tom Ständer

LK 1106

LD 557
 LG 20
 LT 12
 LT 13
 LT 14
 LT 15
 Z 5370
 Z 5470
 Z 5270
 Z 5513b
 Z 5570
 Z 5275



Sonorlite 7-piece Set

Snare Drum 14" x 7 1/4"
 Bass Drum 22" x 17"
 Tom Tom 10" x 9"
 Tom Tom 12" x 10"
 Tom Tom 13" x 11"
 Tom Tom 14" x 12"
 Floor Tom 16" x 17"
 Fußmaschine
 Hi-Hat
 4 Cymbalständer
 Cymbal Boom Arm
 Snare Drum Ständer
 2 Doppel Tom Ständer

LK 1127

LD 557
 LG 22
 LT 10
 LT 12
 LT 13
 LT 14
 LFT 16
 Z 5370
 Z 5470
 Z 5270
 Z 5273
 Z 5570
 Z 5275

Drum Sets

Performer, Champion, Super Champion



Performer 5-piece Set

K 182

Snare Drum 14" x 6½"
 Bass Drum 22" x 14"
 Tom Tom 12" x 10"
 Tom Tom 13" x 11"
 Floor Tom 16" x 16"

D 456

Fußmaschine

Z 5315

Hi-Hat

Z 5457

2 Cymbalständer

Z 5212

Doppel-Haltegelenk

Snare Drum Ständer

Z 5557

Bass Drum, Tom Toms und Floor Toms
 nicht einzeln lieferbar.

Performer Ergänzungs-Set

Tom Tom 10" x 9"
 Tom Tom 14" x 12"
 Doppel Tom Ständer

T 680

T 684

Z 5275



Super Champion Drum Set

TK 725

Snare Drum 14" x 6½"
 Bass Drum 22" x 14"
 Tom Tom 12" x 10"
 Tom Tom 13" x 11"
 Floor Tom 16" x 16"

TD 443

Fußmaschine

TZ 5340

Hi-Hat

TZ 5440

Cymbalständer

TZ 5240

Cymbalständer mit Boom

TZ 5241

Doppel-Haltegelenk

TZ 5246

Snare Drum Ständer

TZ 5540

Trommelstöcke

TZ 5602

Bass Drum, Tom Toms und Floor Toms
 nicht einzeln lieferbar.

Champion Drum Set

TK 825

Snare Drum 14" x 5½"
 Bass Drum 22" x 14"
 Tom Tom 12" x 8"
 Tom Tom 13" x 9"
 Floor Tom 16" x 16"

Fußmaschine

Hi-Hat

Cymbalständer

Doppel-Haltegelenk

Snare Drum Ständer

Trommelstöcke

Nur als komplettes Set lieferbar.





Phonic 4-piece Set

Snare Drum 14" x 5³/₄"
 Bass Drum 18" x 14"
 Tom Tom 12" x 8"
 Floor Tom 14" x 14"
 Fußmaschine
 Hi-Hat
 Cymbalständer
 Einzel-Haltegelenk
 Snare Drum Ständer

XK 984

D 505
 G 318
 T 722
 T 734
 Z 5370
 Z 5470
 Z 5270
 Z 5511b
 Z 5570



Phonic 5-piece Set

Snare Drum 14" x 6¹/₂"
 Bass Drum 22" x 14"
 Tom Tom 13" x 9"
 Tom Tom 14" x 10"
 Floor Tom 16" x 16"
 Fußmaschine
 Hi-Hat
 2 Cymbalständer
 Doppel-Haltegelenk
 Snare Drum Ständer

XK 925

D 506
 G 322
 T 723
 T 724
 T 736
 Z 5370
 Z 5470
 Z 5270
 Z 5513b
 Z 5570



Phonic Plus 5-piece Set

Snare Drum 14" x 8"
 Bass Drum 22" x 18"
 Tom Tom 13" x 13"
 Tom Tom 14" x 14"
 Floor Tom 16" x 18"
 Fußmaschine
 Hi-Hat
 2 Cymbalständer
 Doppel-Haltegelenk
 Snare Drum Ständer

XK 1225

D 518x
 G 22
 T 13
 T 14
 FT 16
 Z 5370
 Z 5474
 Z 5270
 Z 5513b
 Z 5570



Phonic Plus 6-piece Set

Snare Drum 14" x 8"
 Bass Drum 24" x 18"
 Tom Tom 14" x 14"
 Tom Tom 15" x 15"
 Floor Tom 16" x 18"
 Floor Tom 18" x 19"
 Fußmaschine
 Hi-Hat
 3 Cymbalständer
 Doppel-Haltegelenk
 Snare Drum Ständer

XK 1246

D 518x
 G 24
 T 14
 T 15
 FT 16
 FT 18
 Z 5370
 Z 5470
 Z 5270
 Z 5513b
 Z 5570

Junior Champion, Remo PTS



Junior Champion Drum Set

RK 132 _____

Snare Drum 14" x 5"
Bass Drum 22" x 14"
Tom Tom 12" x 8"
Tom Tom 13" x 9"
Floor Tom 16" x 16"
Fußmaschine
Hi-Hat
Cymbalständer
Doppel-Haltegelenk
Snare Drum Ständer

Nur als komplettes Set lieferbar.



Remo PTS Drum Set

PT 3500 _____

Snare Drum 14" x 6"
Bass Drum 22" x 14"
Tom Tom 12" x 8"
Floor Tom 16" x 14"
Fußmaschine
Hi-Hat
Cymbalständer
Doppel-Haltegelenk
Snare Drum Ständer

Nur als komplettes Set lieferbar.



Remo PTS Junior Pro Drum Set

JR-1400-20 _____

Snare Drum 12" x 4"
Bass Drum 16" x 10"
Tom Tom 10" x 6"
Floor Tom 12" x 10"
Cymbal 12" Ø
Fußmaschine
Snare Drum Ständer
Beckenhalter
Haltegelenk

Nur als komplettes Set lieferbar.

Drum Sets

Oberflächen

Signature Serie

Bubinga
Ebenholz

RH
EB

Sonorlite

Maserbirke
Creme Lackiert
Onyx Lackiert

MB
CL
OL

Phonic / Phonic Plus

Celluloid Schwarz
Celluloid Weiß
Metallic Rot
Mahagoni Rot

CB
CW
KR
MR

Performer

Mitternachtsblau
Metallic Silber
Metallic Weinrot

KM
KS
KW

Super Champion

Mitternachtsblau
Metallic Weinrot
Jet Black
Snow White

KM
KW
JB
SW

Champion

Mitternachtsblau
Metallic Weinrot
Metallic Silber
Jet Black

KM
KW
KS
JB



**Phonic
Snare Drum 14" x 5³/₄"**

D 505

Kessel und Spannreifen nahtlos aus Ferro-Mangan-Stahl gezogen, "throw-off"-Abhebevorrichtung, Außendämpfer

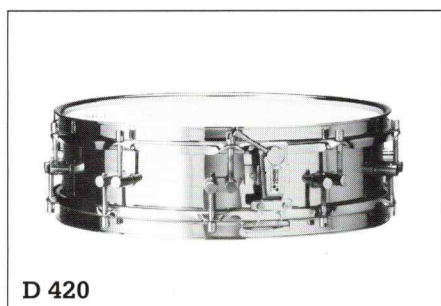

**Phonic Plus
Snare Drum 14" x 3¹/₂"**

D 420

Kessel und Spannreifen nahtlos aus Ferro-Mangan-Stahl gezogen, Standard-Abhebevorrichtung, Außendämpfer



**Performer
Snare Drum 14" x 6¹/₂"**

D 456

Kessel und Spannreifen nahtlos aus Ferro-Mangan-Stahl gezogen, Standard-Abhebevorrichtung, Innendämpfer



**Super Champion
Snare Drum 14" x 6¹/₂"**

TD 443

Metallkessel, parallele Abhebevorrichtung, Innendämpfer



HLG 18 – 24

Signature Serie Bass Drums

12-schichtiger Holzkessel,
wahlweise in Bubinga RH oder
Ebenholz EB, sowie in HEAVY- oder
LIGHT-Ausführung, eingebauter
parallel wirkender Lammfell-
dämpfer, Halterosette,
Feststellspitzen, REMO-USA-Felle

18" x 16"	HLG 18	_____
20" x 17"	HLG 20	_____
22" x 18"	HLG 22	_____
24" x 18"	HLG 24	_____



HLT 8 – 16

Signature Serie Tom-Toms

12-schichtiger Holzkessel,
wahlweise in Bubinga RH oder
Ebenholz EB, sowie in HEAVY- oder
LIGHT-Ausführung, Außendämpfer,
Halterosette, REMO-USA-Felle

8" x 8"	HLT 8	_____
10" x 10"	HLT 10	_____
12" x 12"	HLT 12	_____
13" x 13"	HLT 13	_____
14" x 14"	HLT 14	_____
15" x 15"	HLT 15	_____
16" x 16"	HLT 16	_____



HLFT 14 – 18

Signature Serie Stand Toms

12-schichtiger Holzkessel,
wahlweise in Bubinga RH oder
Ebenholz EB, sowie in HEAVY- oder
LIGHT-Ausführung, Außendämpfer,
3 Standbeine, REMO-USA-Felle

14" x 16"	HLFT 14	_____
15" x 17"	HLFT 15	_____
16" x 18"	HLFT 16	_____
18" x 19"	HLFT 18	_____



Sonorlite Bass Drums

12-schichtiger Birkenholzkessel in Maserbirke MB, Onyx lackiert OL oder Creme lackiert CL, Filzstreifen-dämpfer, Halterosette, Feststellspitzen, Remo USA Felle

18" x 15"	LG 18	_____
20" x 16"	LG 20	_____
22" x 17"	LG 22	_____
24" x 17"	LG 24	_____

Sonorlite Tom Toms

9-schichtiger Birkenholzkessel in Maserbirke MB, Onyx lackiert OL oder Creme lackiert CL, Halterosette, Außendämpfer, Remo USA Felle

8" x 8"	LT 8	_____
10" x 9"	LT 10	_____
12" x 10"	LT 12	_____
13" x 11"	LT 13	_____
14" x 12"	LT 14	_____
15" x 13"	LT 15	_____

Sonorlite Floor Toms

9-schichtiger Birkenholzkessel in Maserbirke MB, Onyx lackiert OL oder Creme lackiert CL, 3 Standbeine, Außendämpfer, Remo USA Felle

14" x 15"	LFT 14	_____
15" x 16"	LFT 15	_____
16" x 17"	LFT 16	_____
18" x 18"	LFT 18	_____



Drums

Phonic / Phonic Plus



Phonic / Phonic Plus Bass Drums

9-schichtiger Buchenholzkessel in Celluloid Schwarz CB, Celluloid Weiß CW, Mahagoni Rot MR oder Metallic Rot KR, Filzstreifen-dämpfer, Halterosette, Feststellspitzen, Remo USA Felle

18" x 14"	G 318	_____
20" x 14"	G 320	_____
22" x 14"	G 322	_____
20" x 17"	G 20	_____
22" x 18"	G 22	_____
24" x 18"	G 24	_____



Phonic / Phonic Plus Tom Toms

9-schichtiger Buchenholzkessel in Celluloid Schwarz CB, Celluloid Weiß CW, Mahagoni Rot MR oder Metallic Rot KR, Halterosette, Außendämpfer, Remo USA Felle

8" x 8"	T 780	_____
10" x 8"	T 720	_____
12" x 8"	T 722	_____
13" x 9"	T 723	_____
14" x 10"	T 724	_____
15" x 12"	T 725	_____
8" x 8"	T 8	_____
10" x 10"	T 10	_____
12" x 12"	T 12	_____
13" x 13"	T 13	_____
14" x 14"	T 14	_____
15" x 15"	T 15	_____



Phonic / Phonic Plus Floor Toms

9-schichtiger Buchenholzkessel in Celluloid Schwarz CB, Celluloid Weiß CW, Mahagoni Rot MR oder Metallic Rot KR, 3 Standbeine, Außendämpfer, Remo USA Felle

14" x 14"	T 734	_____
16" x 16"	T 736	_____
18" x 16"	T 738	_____
15" x 17"	FT 15	_____
16" x 18"	FT 16	_____
18" x 19"	FT 18	_____



Signature Serie

Bubinga
Ebenholz

RH
EB

Sonorlite

Maserbirke
Creme Lackiert
Onyx Lackiert

MB
CL
OL

Phonic / Phonic Plus

Celluloid Schwarz
Celluloid Weiß
Metallic Rot
Mahagoni Rot

CB
CW
KR
MR





Signature Cymbalständer

HLZ 5280

Phonic Plus

- Cymbalständer
- Cymbalständer mit Doppelstreben
- Doppel-Cymbalständer
- Doppel-Cymbal-Tom-Ständer
- Cymbal Boom Arm
- mit Gegengewicht
- Cymbal-Auslegearm

Z 5272

Z 5270

Z 5278

Z 5279

Z 5273

Z 5277

Performer Cymbalständer

Z 5212

Super Champion

- Cymbalständer (o. Abb.)
- Cymbalständer mit Boom

TZ 5240

TZ 5241

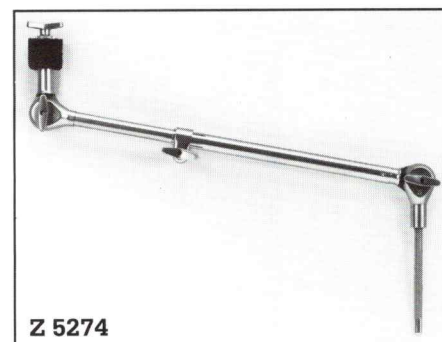
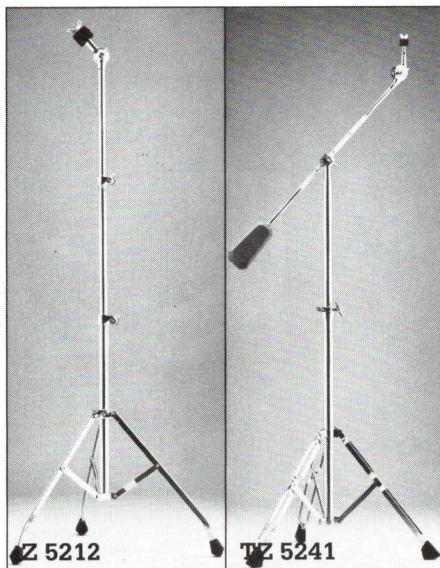

Hardware, Drum Sticks, Zubehör

Snare Drum Ständer, Doppel-Tom-Ständer, Bongo Ständer

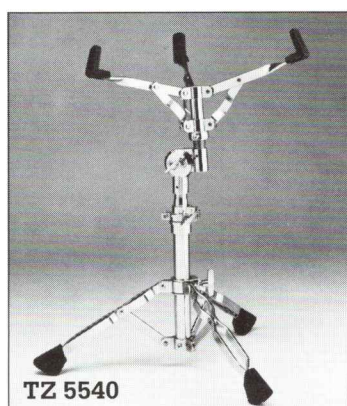
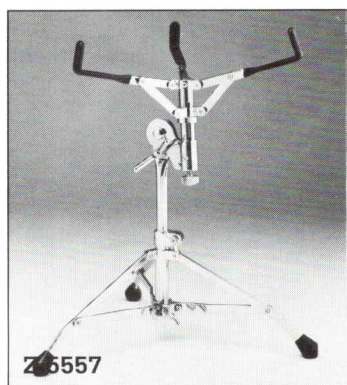
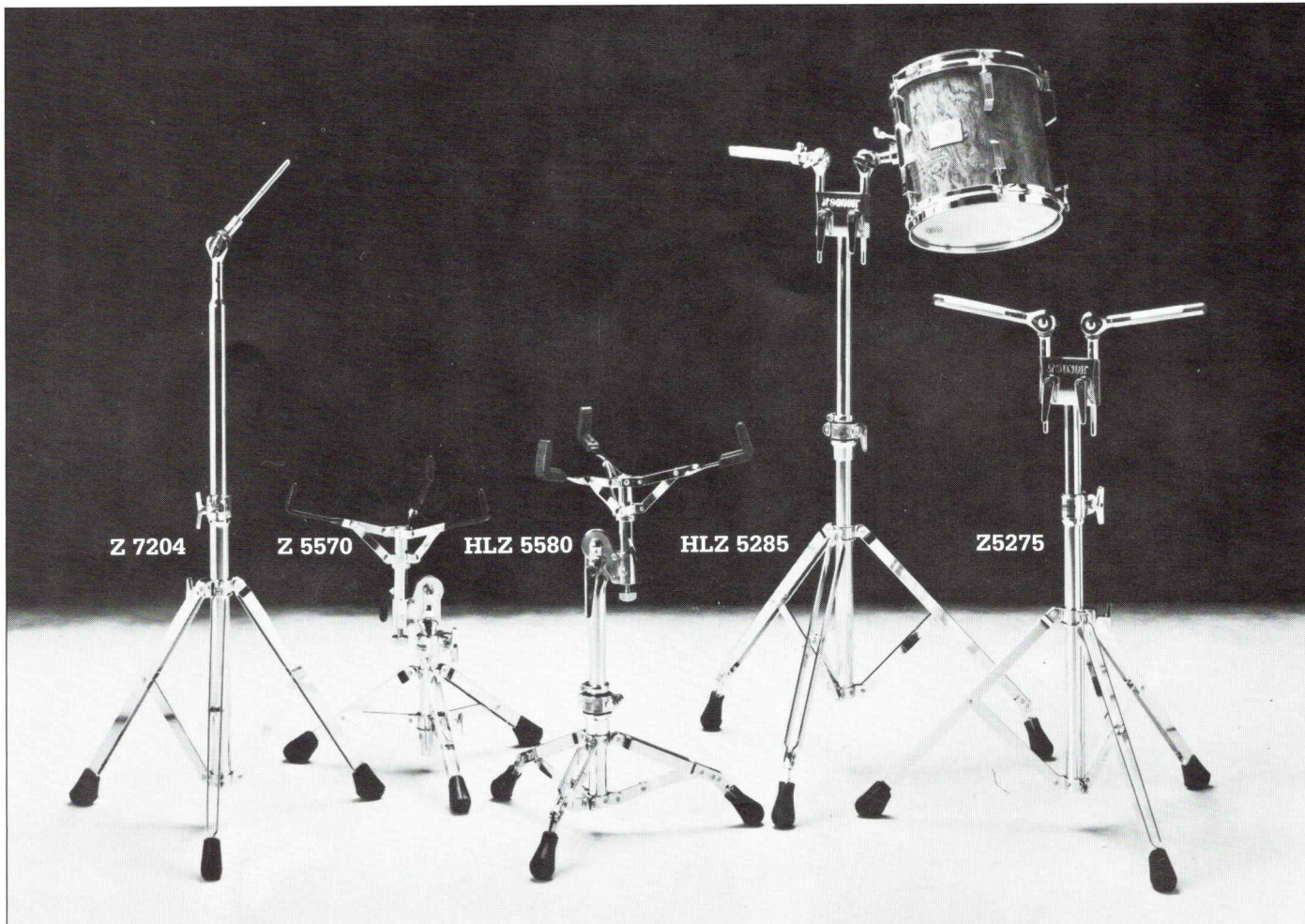

Bongo Ständer

Z 7204 _____
Z 6202 _____

Signature Serie

Snare Drum Ständer
Doppel-Tom-Ständer

HLZ 5580 _____
HLZ 5285 _____

Phonic Plus

Snare Drum Ständer
Doppel-Tom-Ständer

Z 5570 _____
Z 5275 _____

Verlängerungsrohr

für Z 5570 und HLZ 5580

Z 5579 _____

Performer

Snare Drum Ständer

Z 5557 _____

Super Champion

Snare Drum Ständer

TZ 5540 _____



Z 5579

Hardware, Drum Sticks, Zubehör

Fußmaschinen, Hi-Hats

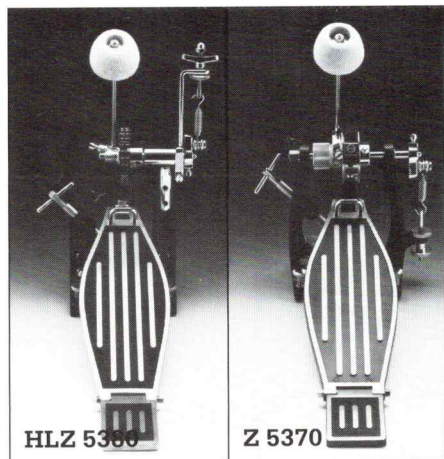

Signature Serie

Fußmaschine
Doppel-Fußmaschine

HLZ 5380 _____
HLZ 5382 _____

Phonic Plus

Fußmaschine
Fußmaschine

Z 5370 _____
Z 5371 _____

Performer Fußmaschine

Z 5315 _____

Signature Serie

Hi-Hat
Hi-Hat
mit Abschraubvorrichtung Z 5515
für Doppel-Bass-Drum-Set

HLZ 5480 _____
HLZ 5489 _____

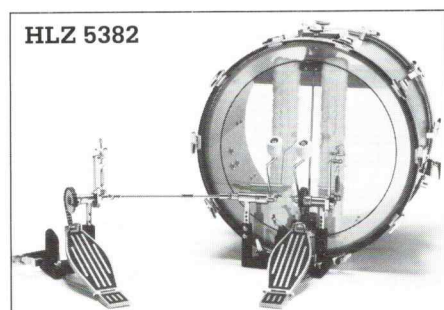

Phonic Plus

Hi-Hat
Hi-Hat
mit verstellbarer Federspannung

Z 5470 _____
Z 5474 _____

Performer Hi-Hat

Z 5457 _____

Super Champion

Fußmaschine
Hi-Hat

TZ 5340 _____
TZ 5440 _____

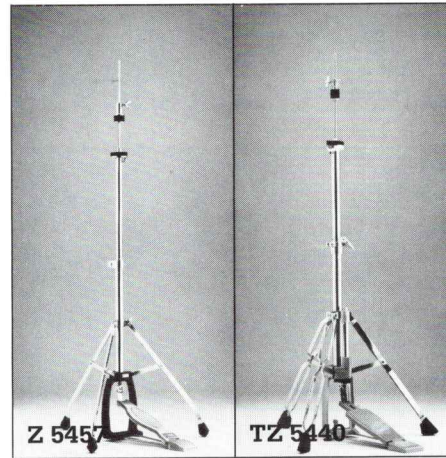
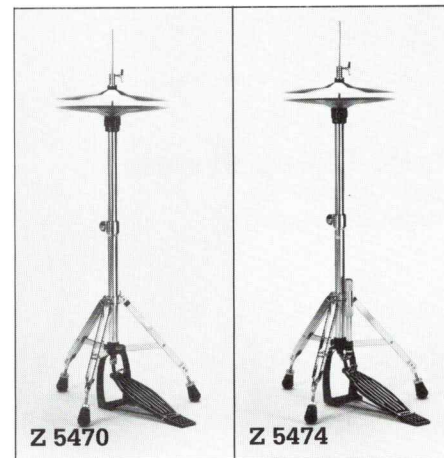
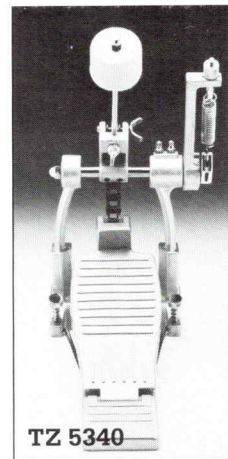
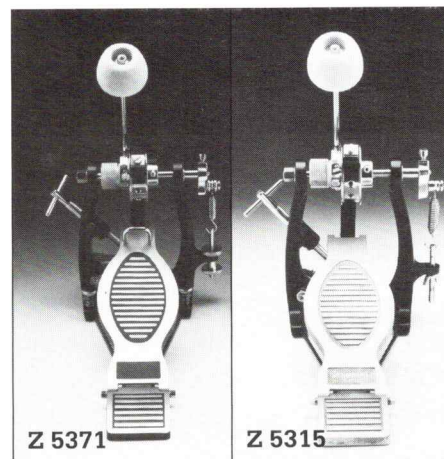

Hardware, Drum Sticks, Zubehör

Haltegeelenke, Zubehör

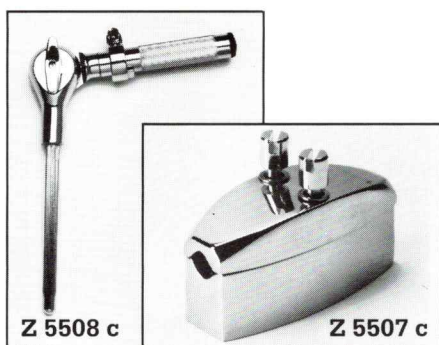
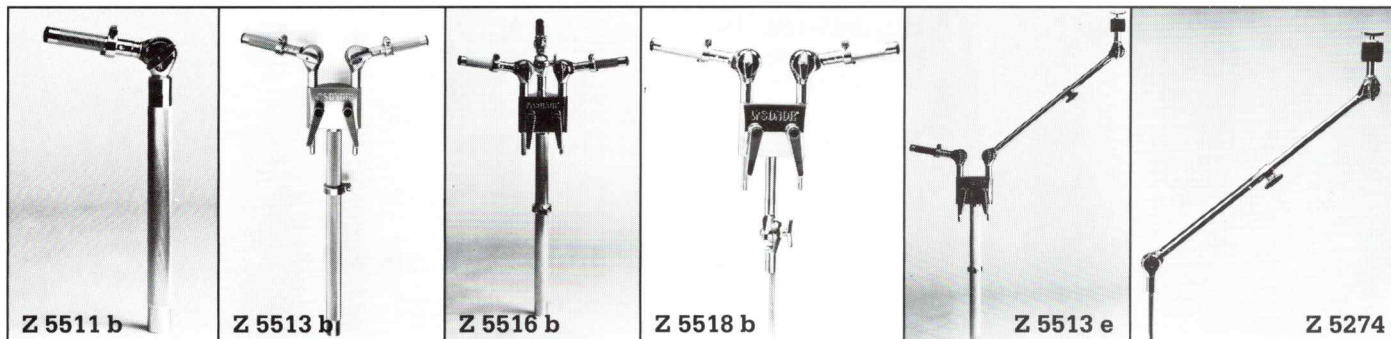

Haltegeelenke

Einzel-Haltegelenk	Z 5511 b	_____
Doppel-Haltegelenk	Z 5513 b	_____
Dreifach-Haltegelenk	Z 5516 b	_____
Zusatz für Vierfach-Haltegelenk	Z 5518 b	_____
Doppel-Haltegelenk Cymbal/Tom	Z 5513 e	_____
Haltearm	Z 5508 c	_____
Cymbalarm	Z 5274	_____
Prismenböckchen	Z 5507 c	_____

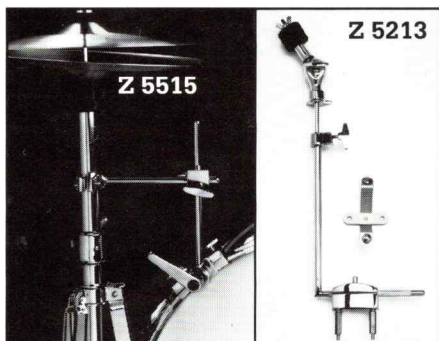

Anschraubvorrichtung für Hi-Hat an Bass Drum

Z 5515 _____

Beckenhalter

Z 5213 _____



Außendämpfer

für Snare Drums, Tom-Toms
für Stand-Toms

Z 5111 _____
Z 5112 _____

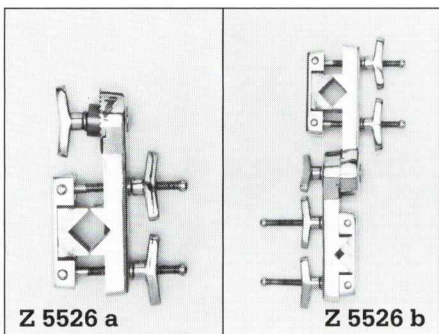

Vario-Clamp System

Vario-Clamp, klein
Vario-Clamp, groß

Z 5526 a _____
Z 5526 b _____

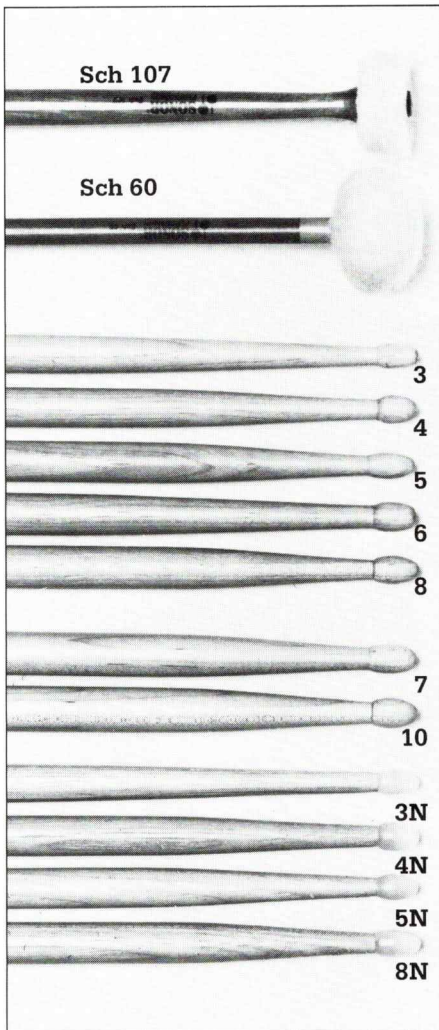

Sonor Hickory

Sonor Hickory mit Wood Tip (3, 4, 5, 6, 8)	Z 5613	_____
Sonor Maple mit Wood Tip (7, 10)	Z 5614	_____
Sonor Hickory mit Nylon Tip (3N, 4N, 5N, 8N)	Z 5615	_____
Tom Tom Schlägel mit Flanellkopf	Sch 107	_____
Tom Tom Schlägel mit Filzkopf	Sch 60	_____

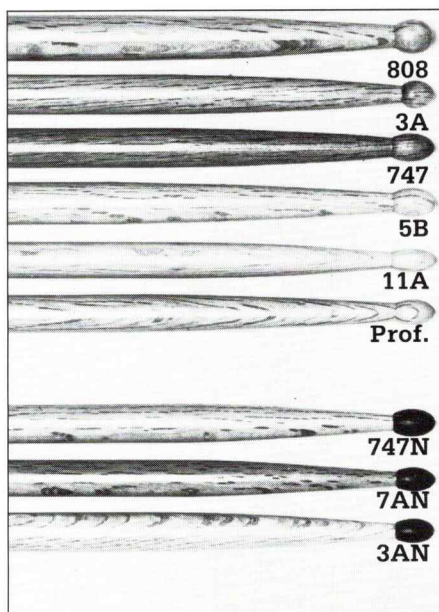

Pro Mark

Pro Mark Oak mit Wood Tip (808, 3A, 747, 5B, 11A, Professional)	Z 5606	_____
Pro Mark Oak mit Nylon Tip (747N, 7AN, 3AN)	Z 5607	_____

Drum Sticks

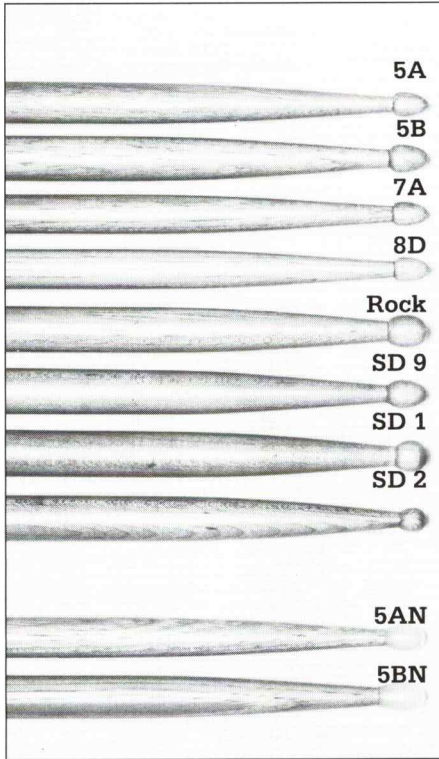

Vic Firth

Vic Firth Hickory mit Wood Tip (5A, 5B, 7A, 8D, Rock)	Z 5616	_____
Vic Firth Maple mit Wood Tip (SD 9, SD 1, SD 2)	Z 5616	_____
Vic Firth Hickory mit Nylon Tip (5AN, 5BN)	Z 5617	_____
Vic Firth Hickory „Steve Gadd Model“	Z 5616	_____

Champion

Champion Nylon Tip	Z 5601	_____
Champion Wood Tip	Z 5602	_____

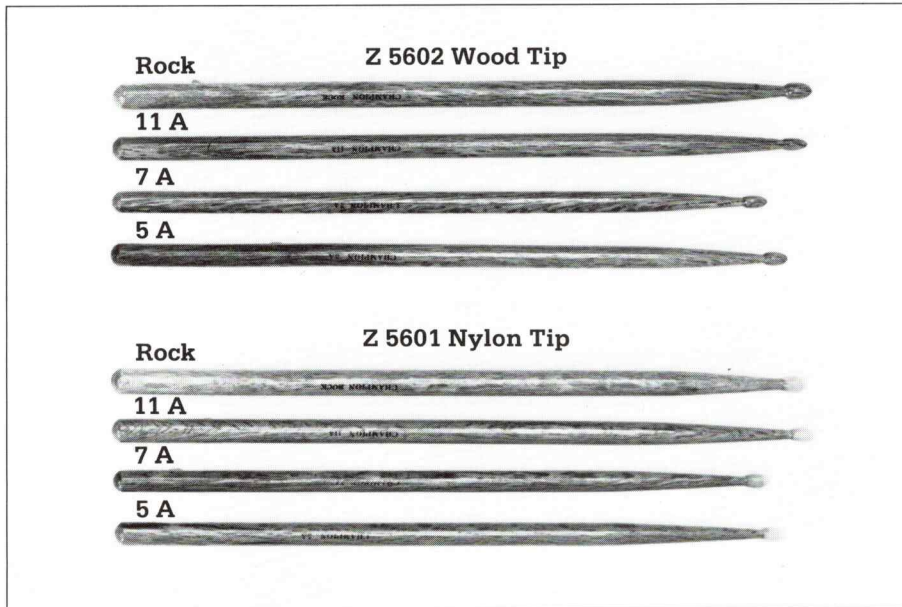



Jazzbesen

mit schwarzem Kunststoffüberzug
mit Holzgriff

Z 5706

Z 5707

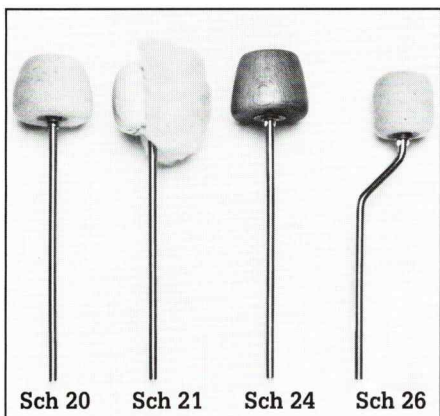

Schlägel für Fußmaschinen

mit Filzkopf
mit Lammfell/Lederkopf
mit Holzkopf
Quick Beater

Sch 20

Sch 21

Sch 24

Sch 26

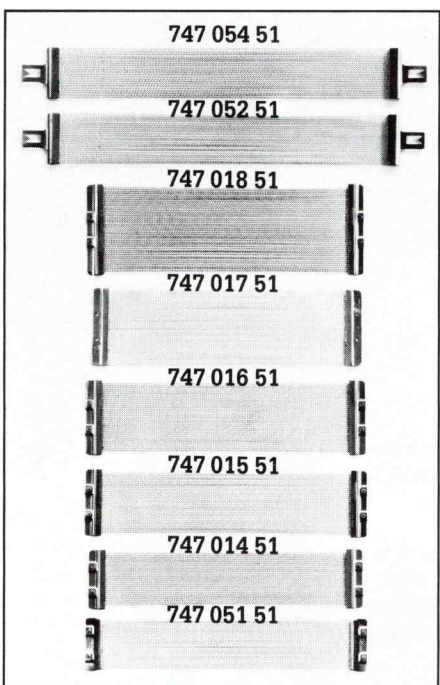

Spiralteppiche für Snare Drums

Rock 22 Spiralen
Jazz 24 Spiralen
42 Spiralen
38 Spiralen
34 Spiralen
30 Spiralen
26 Spiralen
24 Spiralen

747 054 51

747 052 51

747 018 51

747 017 51

747 016 51

747 015 51

747 014 51

747 051 51

Hardware, Drum Sticks, Zubehör

Drummersitze, Trommelhüllen und -behälter



Drummersitz
Drummersitz
Drummersitz

Z 5812
 Z 5803
 Z 5810



Trommelhüllen
für Snare Drums

14" x 5³/₄"
 14" x 6¹/₂"

Z 5877
 Z 5878

für Bass Drums

18" x 14"
 20" x 14"
 22" x 14"
 24" x 14"

Z 5862
 Z 5866
 Z 5861
 Z 5860

für Tom-Toms
und Rock-Toms

6" x 8"
 8" x 8"
 10" x 8"
 12" x 8"
 13" x 9"
 14" x 10"
 15" x 12"

Z 5889
 Z 5889
 Z 5890
 Z 5885
 Z 5886
 Z 5882
 Z 5888

für Stand-Toms

14" x 14"
 16" x 16"
 18" x 16"

Z 5884
 Z 5887
 Z 5883

Hüllen für Cymbals

bis 18"
 bis 20"
 bis 22"

Z 5893
 Z 5891
 Z 5892

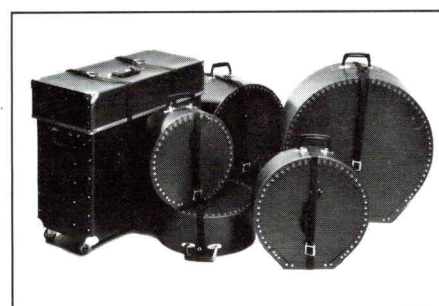

Trommelbehälter
für Snare Drums

14" x 6¹/₂"
 14" x 8"

Z 5984
 Z 6080

für Bass Drums

18" x 14"
 20" x 14"
 22" x 14"
 24" x 14"

Z 5987
 Z 5993
 Z 5986
 Z 5988

Hardware, Drum Sticks, Zubehör

Trommelbehälter, Trommelstocktaschen

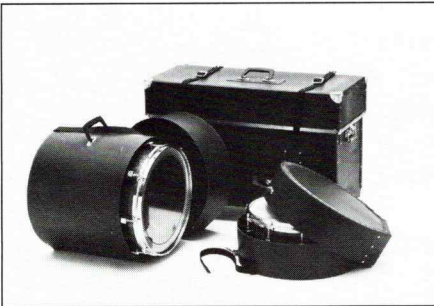

Trommelbehälter für Tom-Toms und Rock-Toms

6" x 8"	Z 5995	_____
8" x 8"	Z 5995	_____
10" x 8"	Z 5995	_____
12" x 8"	Z 5981	_____
13" x 9"	Z 5980	_____
14" x 10"	Z 5985	_____
15" x 12"	Z 5992	_____

für Stand-Toms

14" x 14"	Z 5989	_____
16" x 16"	Z 5982	_____
18" x 16"	Z 5983	_____

für Bongos

6" x 8"	Z 5994	_____
---------	--------	-------

Behälter für Cymbals bis 22"

Z 5991	_____
--------	-------

Behälter für Zubehör mit Rädern für Hardware

Z 5990	_____
Z 5996	_____

Phonic Plus Trommelbehälter für Bass Drums

18" x 16"	Z 6118	_____
20" x 17"	Z 6120	_____
22" x 18"	Z 6122	_____
24" x 18"	Z 6124	_____

für Tom-Toms

6" x 8"	Z 6006	_____
8" x 8"	Z 6008	_____
10" x 10"	Z 6010	_____
12" x 12"	Z 6012	_____
13" x 13"	Z 6013	_____
14" x 14"	Z 6014	_____
15" x 15"	Z 6015	_____
16" x 16"	Z 6016	_____

für Stand-Toms

14" x 16"	Z 6015	_____
15" x 17"	Z 6016	_____
16" x 18"	Z 6216	_____
18" x 19"	Z 6118	_____

Trommelstocktaschen

Trommelstocktasche, klein	Z 5895	_____
Trommelstocktasche, groß	Z 5894	_____



Hardware, Drum Sticks, Zubehör

Zubehör

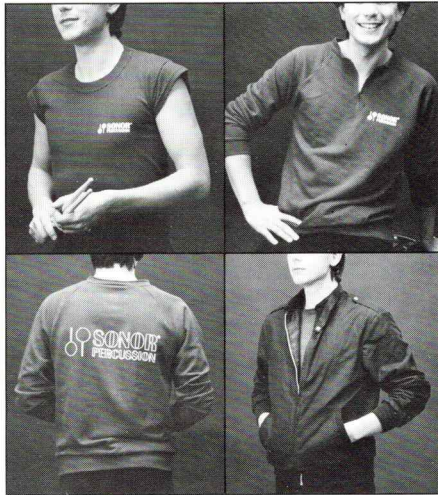

T-Shirt

(S, M, L, XL)

Z 9101

Sweat-Shirt

(S, M, L, XL)

Z 9100

Tour Jacket

(S, M, L, XL)

Z 9104

Handtuch

(o. Abb.)

Z9103



Übungsscheibe

Z 9300

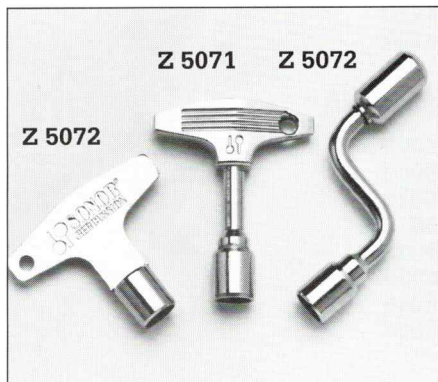

Kurbelschlüssel

Z 5070

Stimmschlüssel

lang

Z 5071

Stimmschlüssel

kurz

Z 5072



Drum Care Pflegeset

Z 9210

Remo Muffl's

mit Schaumstoffring (o. Abb.)

Z 9301

Remo Muffl'

mit Schaumstoffscheiben (o. Abb.)

Z 9302



L 810-12

Congas

Massiver Buchenholzkessel, natur oder Creme lackiert CL, mit kräftigen Naturfellen

Natur:

Tumbadora, 12½" (32 cm) Fell-ø **L 810** _____
28¾" (73 cm) hoch

Conga, 11¾" (30 cm) Fell-ø **L 811** _____
28¾" (73 cm) hoch

Quinto, 11" (28 cm) Fell-ø **L 812** _____
28¾" (73 cm) hoch

Super Quinto, 9" (23 cm) Fell-ø **L 813** _____
30" (76 cm) hoch

Creme lackiert :

Tumbadora, 12½" (32 cm) Fell-ø **L 810 CL** _____
28¾" (73 cm) hoch

Conga, 11¾" (30 cm) Fell-ø **L 811 CL** _____
28¾" (73 cm) hoch

Quinto, 11" (28 cm) Fell-ø **L 812 CL** _____
28¾" (73 cm) hoch

Super Quinto, 9" (23 cm) Fell-ø **L 813 CL** _____
30" (76 cm) hoch



L 810-12 CL

Bongos

Massiver Buchenholzkessel, natur, mit kräftigen Naturfellen

mit zentraler Spannvorrichtung **L 851** _____
6" x 6¾" (15 x 17 cm)
8" x 6¾" (20 x 17 cm)

mit stabiler Außenspannung **L 852** _____
7¼" x 6¼" (18 x 16 cm)
8½" x 6¼" (22 x 16 cm)

Kunststoffkessel mit Perloid-
oberfläche, Profilspannreifen,
Plastikfellen **L 840** _____
6¼" x 6" (16 x 15 cm)
8" x 6" (20 x 15 cm)

Bongoständer, leicht **Z 6202** _____

Bongoständer, mit Doppelstreben **Z 7204** _____

Bodenständer für L 810 **Z 7210** _____

Bodenständer für L 811 **Z 7211** _____

Bodenständer für L 812 **Z 7212** _____

Bodenständer für L 813 **Z 7213** _____

Congaständer für L 810 **Z 8210** _____

Congaständer für L 811 **Z 8211** _____

Congaständer für L 812 **Z 8212** _____

Congaständer für L 813 **Z 8213** _____



L 851



L 852



L 840

Mallets



KGL

Konzertglockenspiel g'' - e''''

mit verchromten Glockenstahlplatten 25 x 6 mm und 1 Paar Schlägel, stufenlos einstellbarer Dämpfer, chromatisch, in stabilem Tragekoffer. Durch den erweiterten Tonumfang ist das Glockenspiel für alle musikalischen Bereiche universell verwendbar. Der Tonumfang von g'' bis e''''', also von fast 3 Oktaven, entspricht der vorhandenen Konzertliteratur.

KGL



KGL 30

Konzertglockenspiel g'' - c''''

mit speziallegierten Leichtmetallstäben 30 x 12 mm und 1 Paar Spezialschlägeln, stufenlos einstellbare Dämpfer, Tonumfang g'' bis c''''', also 2½ Oktaven, zweireihig chromatisch auf Halterahmen fest montiert, in stabilem Tragekoffer, an den höhenverstellbare Standbeine ST angeschraubt werden können. Die Standbeine können zu Transportzwecken im Instrumentenkoffer untergebracht werden.

KGL 30



VB 300

Vibraphon f - f'''

Tonumfang 3 Oktaven f - f''', Klangplatten 1½ " x 1½ ", Länge 120 cm, Breite 70 cm, Höhe 87 cm, Gewicht 40 kg, 37 Stäbe

VB 300

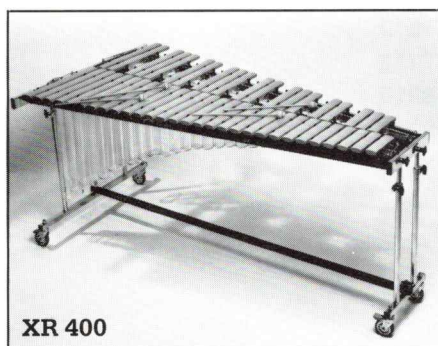

XR 400

Xylo-Rimba c - c''''

mit PALISONO Stäben 45 x 20 mm, zweireihig, mit 1 Paar Universal-schlägeln Sch 101, 49 Stäbe

XR 400



P 200-
P 290

Acrylorchesterpauken mit zentraler Stimmvorrichtung

50 cm ø (20"), Tonumfang etwa c-a	P 200	_____
58 cm ø (23"), Tonumfang etwa G-e	P 230	_____
66 cm ø (26"), Tonumfang etwa E-C	P 260	_____
74 cm ø (29"), Tonumfang etwa C-A	P 290	_____



P 2000-
P 3200

Pedalpauken

51 cm ø (20"), Tonumfang etwa d-c'	P 2000	_____
58 cm ø (23"), Tonumfang etwa A-g	P 2300	_____
66 cm ø (29"), Tonumfang etwa F - e	P 2600	_____
74 cm ø (29"), Tonumfang etwa E-d	P 2900	_____
81 cm ø (32"), Tonumfang etwa C-A	P 3200	_____

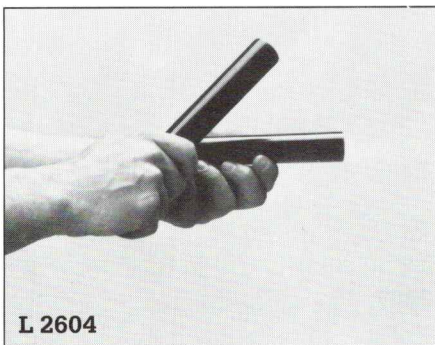

L 2604

Claves (Schlagstäbe)

original mexikanisch	L 2604	_____
----------------------	--------	-------

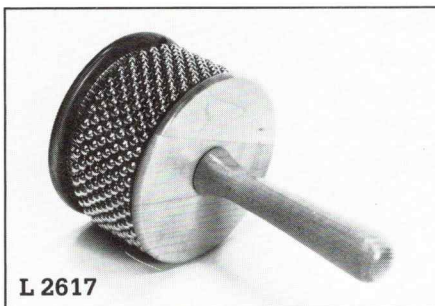

L 2617

Cabasa/Afuché

L 2617	_____
--------	-------

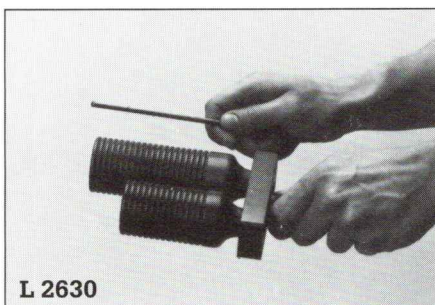

L 2630

Wooden Agogos

V 2207	_____
--------	-------





Tubo

L 2630



Agogo Bells

L 2613



Halter für Cowbells

zur Befestigung an Bass Drums

Z 2460

Cuica

L 2612

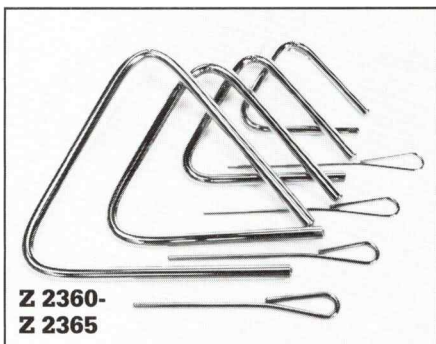

Kokiriko

L 2637

Konzerttriangeln

12 cm, 10 mm ø

Z 2360

16 cm, 12 mm ø

Z 2362

20 cm, 13 mm ø

Z 2363

24 cm, 14 mm ø

Z 2365

Triangelständer für 4 Triangeln

Z 2370



L 2611

Tempelblocks

L 2611

Satz von 5 verschieden abgestimmten koreanischen Tempelblocks, aus Holz geschnitzt, mit Ständer und Schlägel

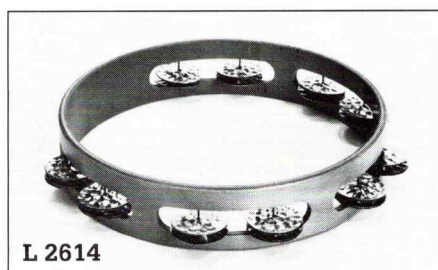

L 2614

Schellenreifen

L 2614

25 cm ø (10"), 20 Paar Schellen

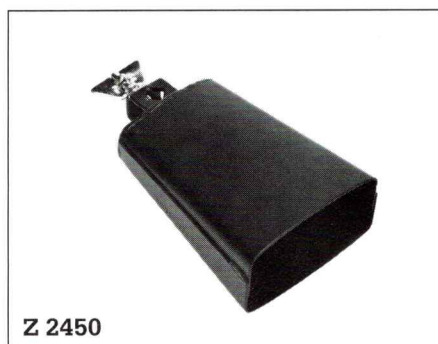

Z 2450

Cowbells

Z 2450

4 1/2"

Z 2451

6"

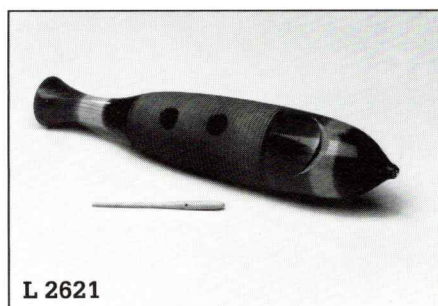

L 2621

Guiro

L 2621

original mexikanisches Modell, mit Scraper

Sonor Percussion

Percussion



Vibra Slap

L 2616



Brasilianische Tambourins

- 5" ø Chromkessel, Naturfell
- 5" ø Chromkessel, Plastikfell
- 6" ø Chromkessel, Naturfell
- 6" ø Chromkessel, Plastikfell

T 35 N

T 35 P

T 36 N

T 36 P

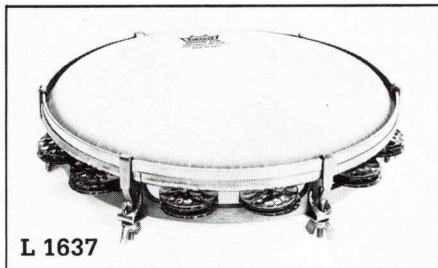

Schellentrommel

25 cm ø (10"), 20 Paar Schellen,
Remo Fell

L 1637

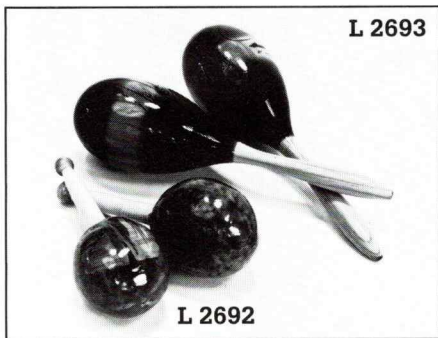

Maracas

aus Kalebassenfrüchten
aus mexikanischem Holz

L 2692

L 2693

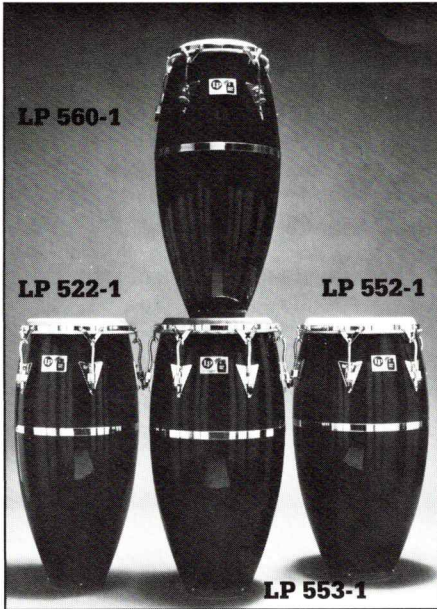

Patato Modell Congas

Patato Modell Super Quinto 9"	LP 560-1	_____
Patato Modell Quinto 11"	LP 522-1	_____
Patato Modell Conga 11 3/4"	LP 559-1	_____
Patato Modell Conga 12 1/2"	LP 552-1	_____

Wooden Congas

Conga 11"	LP 522-AW	_____
Conga 11 3/4"	LP 559-AW	_____
Conga 12 1/2"	LP 552-AW	_____

Cosmic Percussion Congas

Combo Conga	CP 640	_____
Conga Cosmic Percussion	CP 222	_____
Tumbadora Cosmic Percussion	CP 252	_____
Doppel Conga Ständer	CP 290	_____

Conga Ständer

Super Conga Ständer	LP 278	_____
Doppel Conga Ständer	LP 290 A	_____
Doppel Conga Ständer, zusammenklappbar	LP 290 B	_____
Satz Verstärkungsstreben	LP 383	_____



Dreifach Conga Ständer	LP 438-1	_____
Dreifach Conga Ständer	LP 438-2	_____
Bongo- Halterung für Doppel Conga Ständer	LP 454	_____

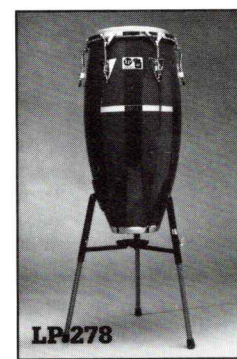

Cabasa

Afuche/Cabasa Standard	LP 234 A	_____
Afuche/Cabasa groß	LP 234 B	_____
Afuche/Cabasa Deluxe	LP 234 C	_____

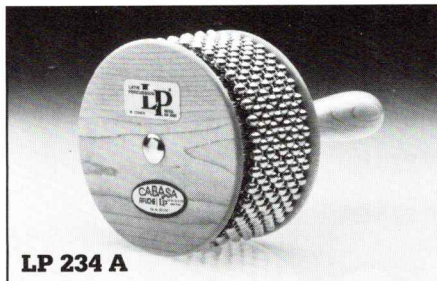

Vibra-Slap

Vibra-Slap Standard	LP 208	_____
Vibra-Slap Deluxe	LP 209	_____
Vibra-Slap Halterung	LP 444	_____

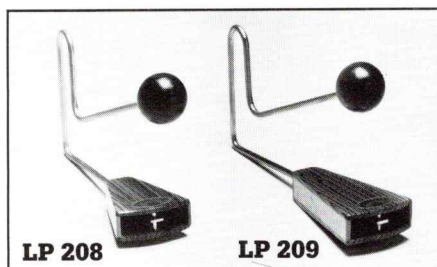

Latin Percussion

Bongos, Timbales, Timbalitos, Super Shake



Professional Bongos

Standardausführung

LP 201 A _____

LP 202



Bongo Ständer
(ohne Bongohalterung)
Bongo Halterung

LP 332 _____

LP 202 _____

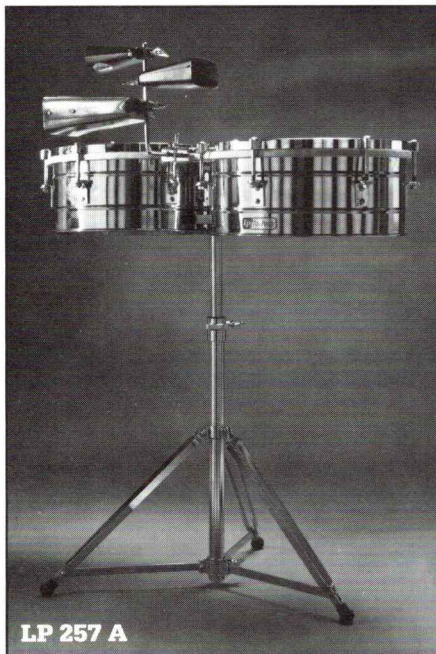

Professional Timbales

Professional Timbales, mit Plastik-
fellen, erhältlich in 12" & 13" oder
13" & 14"

LP 257 A _____

Professional Timbales,
mit verstellbarem Gelenk
Timbales Ständer

LP 257 C _____

LP 333 A _____



Timbalitos

Timbalitos
Timbalitos mit verstellbarem
Gelenk

LP 272 A _____

LP 272 B _____

Timbale Stöcke, Holz, 6 Paar

LP 246 A _____

Timbale Stöcke, Holz, 6 Paar

LP 246 B _____

Timbale Stöcke, Holz, 6 Paar

LP 246 C _____

Timbale Stöcke, Holz, 4 Paar

LP 246 D _____

Unzerbrechliche Timbale Stöcke,
Standard

LP 225 A _____

Unzerbrechliche Timbale Stöcke,
Heavy

LP 225 B _____

Unzerbrechliche Timbale Stöcke,
X-Heavy

LP 225 C _____

Shake-It

Shake-It
Shake-It, Piccolo Modell

LP 440 _____

LP 440 P _____

Rhythm Clackers

LP 334 _____

Kokiriko

LP 435 _____



Cow Bells, Holzblocktrommeln



Cow Bells

Black Beauty Cow Bell	LP 204 A	_____
Deluxe Black Beauty Cow Bell, verchromt	LP 204 B	_____
Bongo Cow Bell	LP 206 A	_____
New York Bongo Cow Bell	LP 206 C	_____
Tapon Modell Cowbell	LP 575	_____
Professional Deluxe Cow Bell	LP 581	_____
Schlägel		



Mambo Cow Bell	LP 229	_____
Timbale Cow Bell	LP 205	_____
Deluxe Cow Bell Schlägel, Hickory	LP 268	_____
Unzerbrechlicher Cow Bell Schlägel	LP 228	_____



LP 268



Holzblocktrommeln

Holzblocktrommel, Standard	LP 210 A	_____
Schlägel für Holzblocktrommel	LP 233	_____
Holzblocktrommel, groß	LP 210 B	_____
Holzblocktrommel, klein	LP 210 C	_____

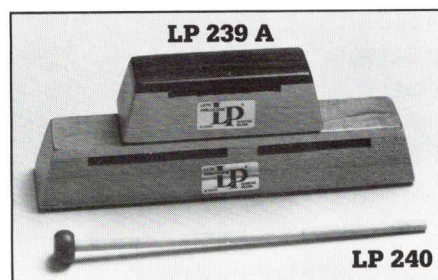

Piccolo Holzblocktrommel	LP 239 A	_____
Schlägel für Piccolo Holzblocktrommel	LP 240	_____
Doppel Piccolo Holzblocktrommel	LP 239 B	_____

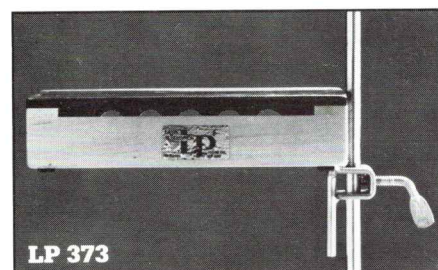

Halter für Holzblocktrommel	LP 373	_____
-----------------------------	--------	-------

Bata Drums (o. Abb.)

Lya (große Bata Drum)	LP 420 A	_____
Omele (mittlere Bata Drum)	LP 420 B	_____
Oconcolo (kleine Bata Drum)	LP 420 C	_____

Latin Percussion

Agogo Bells, Guiros, Torpedo, Cuica

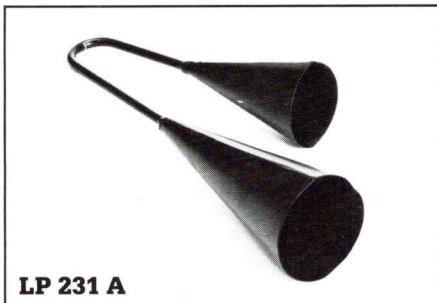

Agogo Bells

Agogo Bells, Standard
 Agogo Bells, groß
 Agogo Bell Halterung

LP 231 A _____
 LP 231 B _____
 LP 232 _____

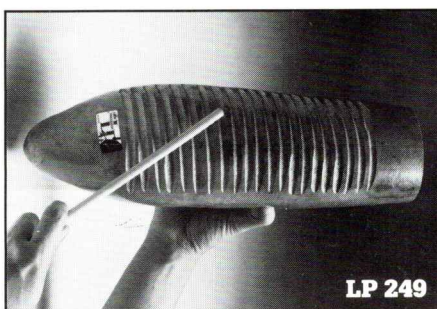

Kubanisches Guiro

LP Guiro

LP 249 _____
 LP 226 _____

Shekere, mittel (o. Abb.)

LP 316 _____

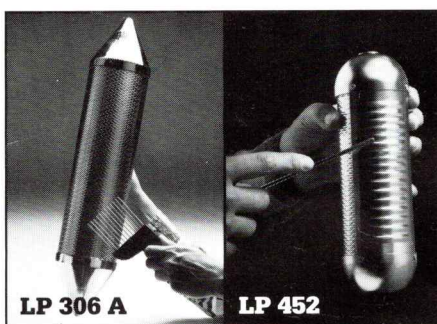

Torpedo

Torpedo
 Torpedo, klein
 Scraper für Torpedo

LP 306 A _____
 LP 306 B _____
 LP 335 _____

Multi Guiro

LP 452 _____



Cuicas

Piccolo Cuica
 Cuica, verjüngter Kessel
 Cuica Fell mit Stab

LP 582 _____
 LP 341 B _____
 LP 341 D _____

Samba Pfeife



LP 352 _____

Slit Drums (o. Abb.)

Slit Drum, mittel
 Slit Drum, groß

LP 446 A _____
 LP 446 B _____

Solid Bar-Chimes, Flex-A-Tone, Tambora, Maracas

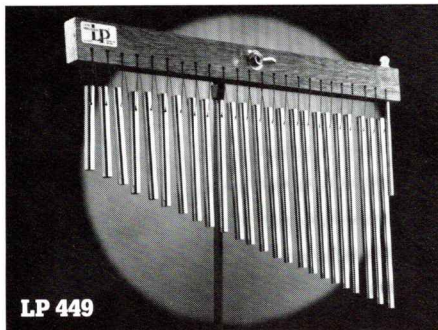

Solid Bar-Chimes

Solid Bar-Chimes	LP 449	_____
Bar-Chimes-Halterung	LP 453	_____
Solid Studio Bar-Chimes	LP 511	_____

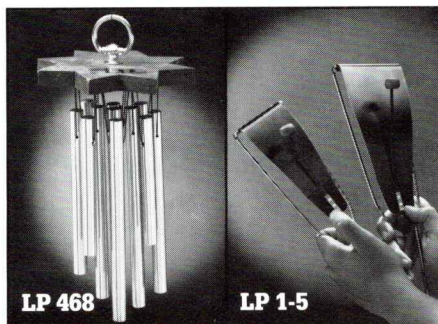

Solid Bar-Hand-Chimes	LP 468	_____
-----------------------	--------	-------

Flex-A-Tone, Standard	LP 1-5	_____
------------------------------	--------	-------

Flex-A-Tone, groß	LP 1-8	_____
--------------------------	--------	-------

Ice Bells (o. Abb.)		
6 1/4" Ice Bell	LP 402	_____
8" Ice Bell	LP 403	_____



Schellenreifen, Schellentrommel

10" Schellenreifen mit einzelnen Schellen	LP 380 A	_____
10" Schellenreifen mit Schellenpaaren	LP 380 B	_____
10" Schellentrommel mit Schellenpaaren	LP 380 C	_____

Finger Cymbals (2 Paar)	LP 421	_____
--------------------------------	--------	-------

Tambora	LP 271	_____
----------------	--------	-------



Tamborim (o. Abb.)

5" Tamborim, mit Plastikfell	LP 288 C	_____
6" Tamborim, mit Plastikfell	LP 288 D	_____
5" Plastikfell für Tamborim	LP 288 C-1	_____
6" Plastikfell für Tamborim	LP 288 D-1	_____



Professional-Maracas aus Kunststoff	LP 281	_____
--------------------------------------------	--------	-------

Traditional Clave (o. Abb.)	LP 262 R	_____
------------------------------------	----------	-------

Afrikanische Clave (o. Abb.)	LP 212 A	_____
-------------------------------------	----------	-------

Caxixi (o. Abb.)		
Caxixi, klein	LP 354 A	_____
Caxixi, mittel	LP 354 B	_____

Latin Percussion

Holz Agogo Bells, The Claw, Felle



Agogo Bells aus Holz

Halter für Agogo Bells aus Holz

LP 366

LP 368

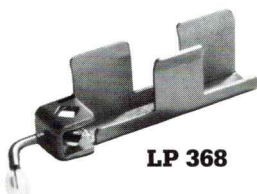

The Claw

Halterung für Mikrophon

LP 592 A

Halterung für Mikrophon

LP 592 B



Conga Felle

18½" Deluxe Conga Fell

LP 221 A

20" Deluxe Conga Fell

LP 221 A

9" Conga Fell, aufgezogen

LP 265 D

11" Conga Fell, aufgezogen

LP 265 A

11¾" Conga Fell, aufgezogen

LP 265 B

12½" Conga Fell, aufgezogen

LP 265 C

Bongo Felle

kl. Bongo Naturfell, aufgerauht

LP 263 A

gr. Bongo Naturfell, aufgerauht

LP 264 A

12" Superior Bongo Kalbfell

LP 219

14" Superior Bongo Kalbfell

LP 220

Timbale Felle

13" Timbale Plastikfell

LP 247 A

14" Timbale Plastikfell

LP 247 B

15" Timbale Plastikfell

LP 247 C

9¼" Timbalito Kalbfell, aufgezogen

LP 279 A

10¼" Timbalito Kalbfell, aufgezogen

LP 279 B

14" Timbale Kalbfell, aufgezogen

LP 283 B

15" Timbale Kalbfell, aufgezogen

LP 283 C

12" Deluxe Kalbfell

LP 275 A

14" Deluxe Kalbfell

LP 275 B

18" Deluxe Kalbfell

LP 275 C

Conga Tasche	LP 273 B	_____
Deluxe Vulkanfiber Conga Behälter		
Behälter mit Rädern für 11 " und 11¼ " Conga	LP 261 A-1	_____
Behälter ohne Räder für 11 " und 11¾ " Conga	LP 261 B-1	_____
Behälter ohne Räder für 12½ " Conga	LP 261 B-2	_____
Vulkanfiberbehälter für Doppel Conga Ständer		
für LP 290 A	LP 298 A	_____
für LP 290 B	LP 298 B	_____
Tasche für Doppel Conga Ständer LP 290 B	LP 298 C	_____
Zubehör		
Bongo Spannschrauben (12 Stück)	LP 213	_____
Conga Spannschrauben (12 Stück)	LP 215	_____
Schmierfett für Spannschrauben	LP 238	_____
Conga Spannbockchen	LP 218	_____
Stimmschlüssel für Conga und Bongo	LP 227 A	_____
Stimmschlüssel Deluxe	LP 227 B	_____
Tragegriff für Congas	LP 224	_____
Timbales Cow Bell Halter	LP 309	_____
Cow Bell Halter für Bass Drum	LP 338	_____
Halterung für Agogo Bell	LP 232	_____



Super Champion Drum Set TK 725

Snare Drum 14" x 6½"
Bass Drum 22" x 14"
Tom Tom 12" x 10"
Tom Tom 13" x 11"
Floor Tom 16" x 16"

Fußmaschine TZ 5340
Hi-Hat TZ 5440
Cymbalständer TZ 5240
Cymbalständer mit Boom TZ 5241
Doppel-Haltegelenk TZ 5246
Snare Drum Ständer TZ 5540
Trommelstöcke TZ 5602

Bass Drum, Tom Toms und Floor Toms
nicht einzeln lieferbar.



Champion Drum Set TK 825

Snare Drum 14" x 5½"
Bass Drum 22" x 14"
Tom Tom 12" x 8"
Tom Tom 13" x 9"
Floor Tom 16" x 16"

Fußmaschine
Hi-Hat
Cymbalständer
Doppel-Haltegelenk
Snare Drum Ständer
Trommelstöcke

Nur als komplettes Set lieferbar.

Champion

Snare Drum, Drummersitze, Cowbells



Snare Drum
14" x 5½"

TD 445

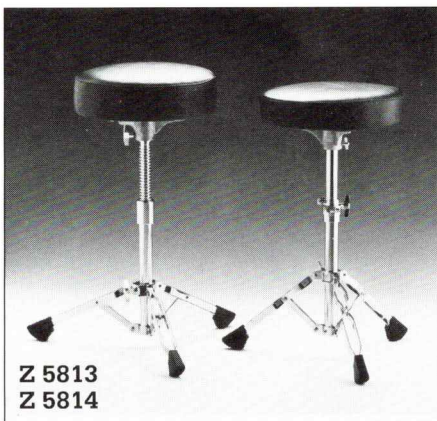

Drummersitz
Drummersitz

Z 5813

Z 5814



Cowbells

4½" black

Z 3450

4½" chrome

Z 3451

5¾" black

Z 3452

5¾" chrome

Z 3455

6⅞" black

Z 3456

6⅞" chrome

Z 3457

7½" black

Z 3458

7½" chrome

Z 3459

9½" black

Z 3460

9½" chrome

Z 3461

Cowbellhalter

Z 2465

**Cowbell- und Holzblock-
trommelhalter**

Z 2466

Zubehör, Tambourins, Bongos

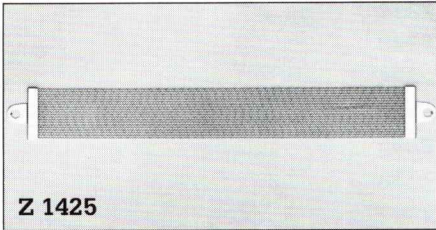

Z 1425

Snare Teppich
Snare Teppich
Snare Teppich

Z 1403
Z 1425
Z 1435



Z 5704

Jazz Besen
Jazz Besen

Z 5704
Z 5705

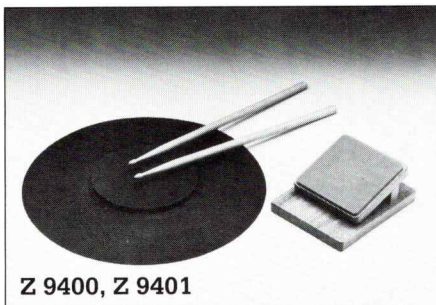

Z 9400, Z 9401

Rubber Pad
Holz Practice Pad

Z 9400
Z 9401



L 2651
L 2653
L 2654
L 2652
L 2655
L 2656
L 2657

Tambourin, 18 Paar Schellen 10" ø
Schellenreifen, 9 Paar Schellen 10" ø
Schellenreifen, 18 Paar Schellen 10" ø
Tambourin, 18 Paar Schellen 10" ø
Handtrommel mit Schlägel 8" ø
Handtrommel mit Schlägel 10" ø
Handtrommel mit Schlägel 12" ø

L 2651
L 2653
L 2654
L 2652
L 2655
L 2656
L 2657



L 847
L 848

Bongo
Latin Bongo
Ständer für SS 714
Ständer für SS 719

L 847
L 848
Z 6247
Z 6248

Champion

Gongs, Tempelblocks, Maracas, Kastagnette, Ratsche

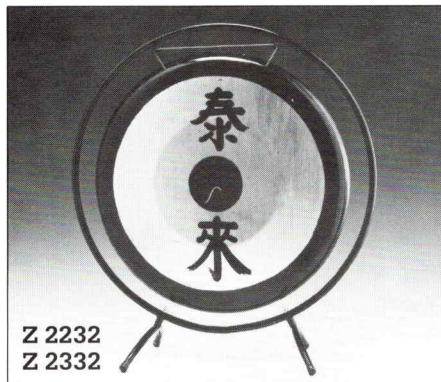

Z 2232
Z 2332

- Gong 14"
- Gong 20"
- Gong 24"
- Gong 28"
- Gong 32"
- Gong 36"
- Gong 40"
- Gong 48"

Ständer für Gongs

- Z 2214
- Z 2220
- Z 2224
- Z 2228
- Z 2232
- Z 2236
- Z 2240
- Z 2248

- Z 2314
- Z 2320
- Z 2324
- Z 2328
- Z 2332
- Z 2336
- Z 2340
- Z 2348

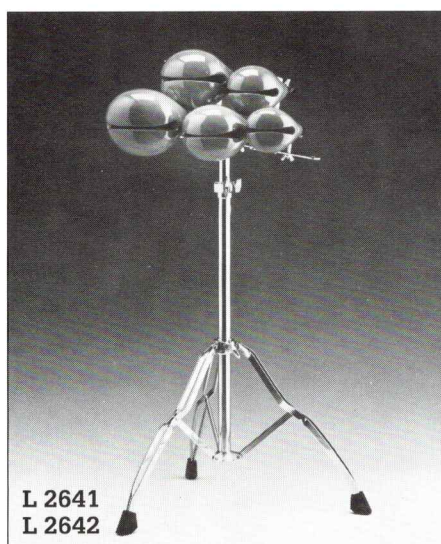

L 2641
L 2642

Tempelblock rot als Satz
und einzelne Töne
Ständer für Tempelblocks

L 2641

Z 2642



L 2689
L 2690
L 2691

- Plastik Maracas
- Holz Maracas 11" ø
- Holz Maracas 14½"

L 2689

L 2690

L 2691

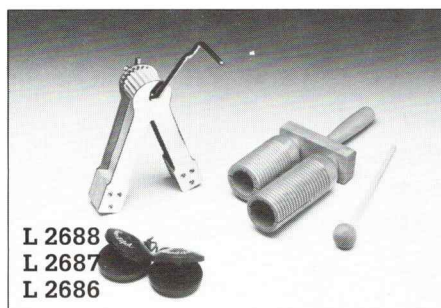

L 2688
L 2687
L 2686

- Kastagnette
- Ratsche
- Wooden Agogo

L 2688

L 2687

L 2686

Holzblocktrommeln, Timbales

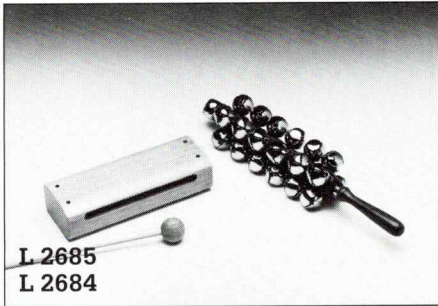

Holzblocktrommel mit Schlägel
Handle Bells

L 2685
L 2684



Timbales

L 856
