

 **SONOR**<sup>®</sup>

DRUMS

ACCESSORIES

SONOR 2003

# force series

FORCE 3003

FORCE 2003

FORCE 1003

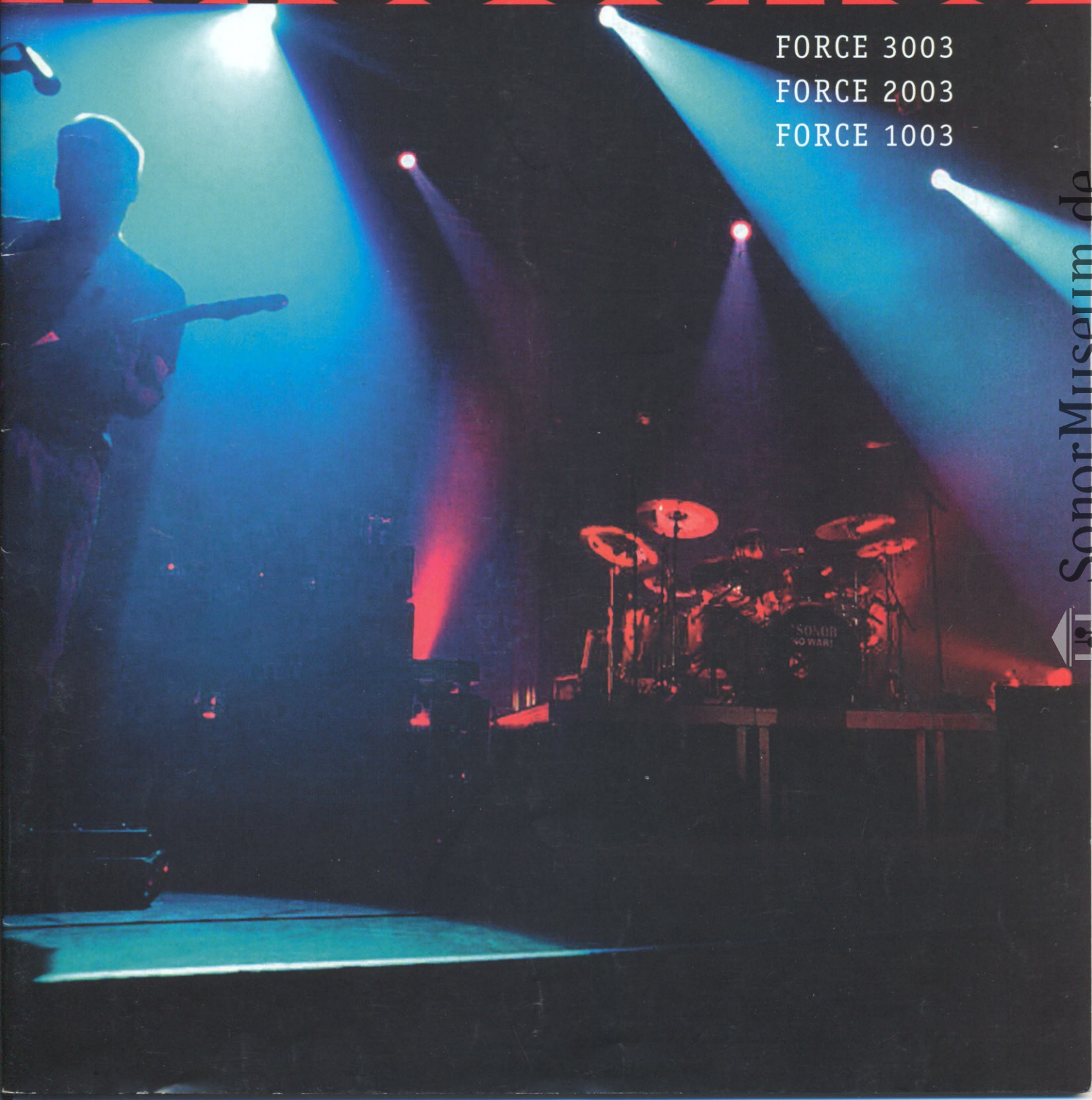

 SonorMuseum.de

Das T.A.R. System .....	4
Force 3003 .....	6
Jungle Set .....	18
Force 2003 .....	20
Force 1003 .....	28
Force Snare Drums .....	32
Hardware 200 / 400 .....	34
Zubehör .....	38
Farben / Übersicht .....	45

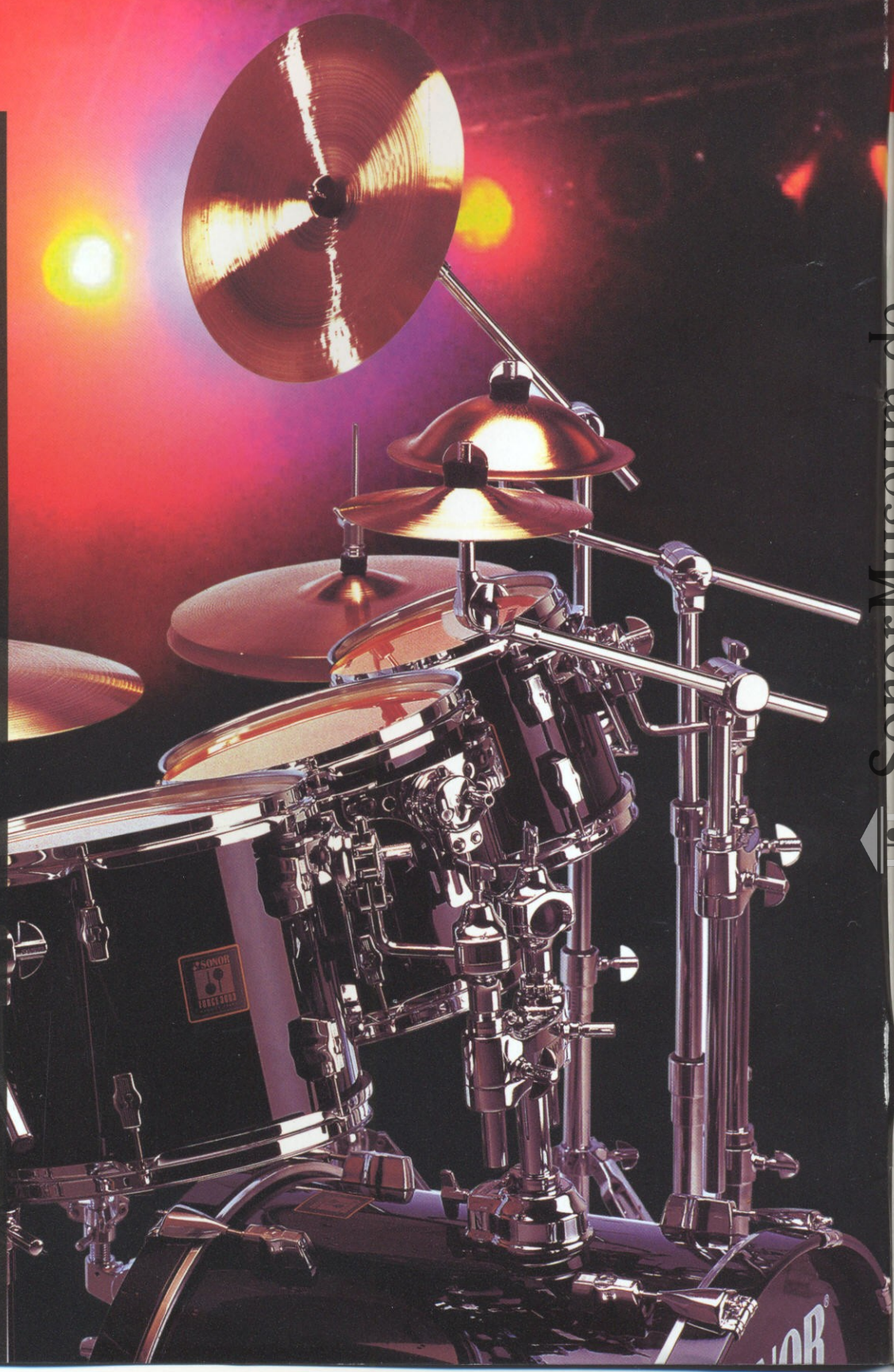

© 2003 Sonor GmbH & Co. KG  
Katalog DR 01062003 D

Produkt-Design:  
Karl-Heinz Menzel, Sonor  
Werner Saßmannshausen, Sonor

Grafik-Design:  
DesignBüro Schönfelder

Produktfotos:  
Martin Kreutter

© Photographs:  
Heinz Kronberger  
Oliver Link

Technische Änderungen an den  
Instrumenten bleiben vorbehalten.  
Holz ist ein Naturprodukt, daher  
sind minimale Farb- und  
Strukturabweichungen möglich.

# SONOR PROUDLY PRESENTS THE NEW FORCE

Force ist mehr als nur eine Reihe von Drum Sets. Force ist ein umfassendes, aufeinander abgestimmtes Soundkonzept. Es besteht aus:

- Force 3003** die Top Range im Force Konzept in einer großen Auswahl individueller Einzelkomponenten und exklusiver Lack-Oberflächen
- Force 2003** die populärste Force Serie mit attraktiven Wood Finishes und zahlreichen Features und Einzelkomponenten
- Force 1003** Sonor Sound und Qualität zum unschlagbaren Preis in vorkonfigurierten Setups

Jede der drei Force Serien bietet hohe Soundperformance für ein breites Spektrum musikalischer Stilrichtungen. Innovationen in Sound und Technik auch aus den High End Sonor Serien fließen kontinuierlich in die Weiterentwicklung des Force Konzeptes ein.

## CLTF – Die Power steckt im Detail

Basis für den Force Sound sind 9-schichtige Kessel aus Basswood/Maple, die nach dem CLTF Verfahren hergestellt werden. CLTF steht für Cross Laminated Tension Free, eine Sonor-Technologie, bei der die einzelnen Holzschichten spannungsfrei zu einer kompakten Klangeinheit gepresst werden. Das Resultat: Hohe Festigkeit, neutrales Schwingungsverhalten und optimale Stimmbarkeit.

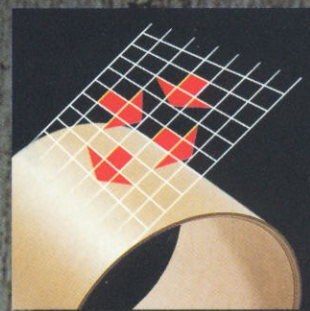

## Force News

Force ist ein Drum Konzept, das ständig weiterentwickelt wird, um wachsenden Anforderungen an Soundqualität und Handling gerecht zu werden. Das aktuelle Force Update umfasst folgende Neuheiten:

- T.A.R. System serienmäßig bei Force 3003 und Force 2003
- Turbo Bass Drum Sound für Force 3003 und Force 2003
- Neue Finishes: White Sparkle, Black Sparkle, Wax Natural und Wine Red
- Neue Hardware Serien: 400er und 200er Serie
- Vorgeämpfte Bass Drum Felle
- Multi Key „one key for all“



# T.A.R.

DER TURBO FÜR DEN DRUM SOUND

- Kein direkter Metall-auf-Metall-Kontakt dank Gummilagerung
- Schwingungsneutrale 3-Punkt-Aufhängung
- Integrierte Halterosette mit griffiger Stellschraube
- T-Bar-Halterung mit integrierten Schwingungsdämpfern für maximales Sustain

# DAS T.A.R. SYSTEM

Mit dem Total Acoustic Resonance System T.A.R. hat Sonor ein ebenso einfaches wie wirksames Prinzip zur Optimierung des Resonanzverhaltens entwickelt. Dank eines intelligenten Halterungs-Systems werden Toms nicht mehr an den sensiblen Spannschrauben befestigt, sondern an schwingungsneutralen Punkten. Dadurch ist ein völlig freies Resonanzverhalten bei gleichzeitig hoher Festigkeit der Aufhängung der Toms möglich. Serienmäßig werden Force 3003 und Force 2003 mit T.A.R. ausgestattet.

## T.A.R. System Upgrades für Force 2001 & 3001

Jetzt können auch Drums der Force 2001 und Force 3001 Serien mit T.A.R. in wenigen Handgriffen aufgerüstet werden.

T.A.R. Upgrades sind in drei Größen erhältlich:

**T.A.R. 0813** für 8"- 13" Force 2001 und 3001 Tom Toms

**T.A.R. 1416** für 14"- 16" Force 3001 Tom Toms

**T.A.R. 14-6** nur für 14" Force 2001 Tom Toms



## In fünf einfachen Schritten zum T.A.R. Sound!

> Computer Animation des T.A.R. Systems unter [www.sonor.de](http://www.sonor.de)



T.A.R. gibt es  
exklusiv für  
Sonor Force 2001  
und 3001 Drums

1. Felle, Spannreifen und zwei Spannböckchen vom Kessel lösen.
2. Tom Halterung vom Kessel lösen.
3. Jetzt die Tom Halterung am T.A.R. Bügel befestigen.
4. T.A.R. Bügel mit Tom Halterung am Kessel befestigen.
5. Spannböckchen, Felle und Spannreifen wieder montieren.

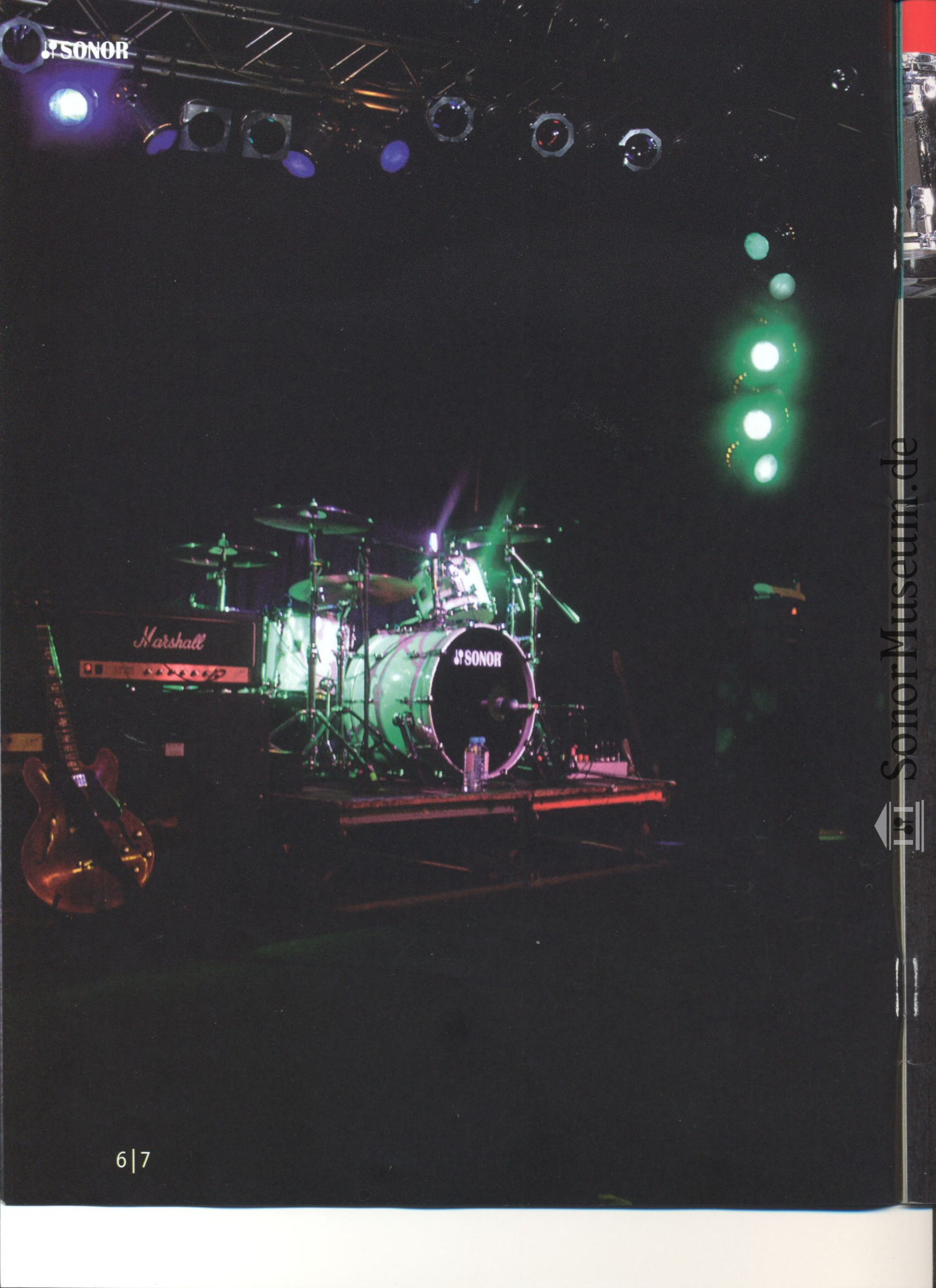

SONOR

Marshall

SONOR

SONOR Museum.de

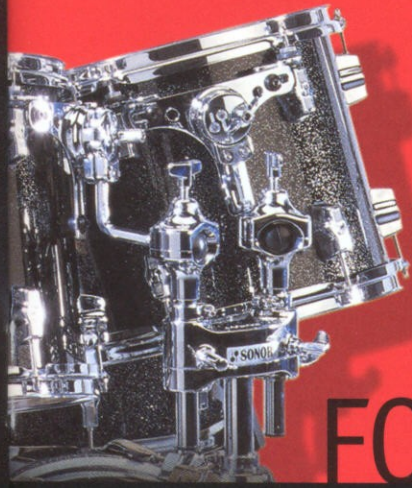

# FORCE 3003

Die Top Range aus der Force Serie kombiniert einen einzigartigen Sound mit exzellentem Design. Serienmäßig werden Force 3003 Drums mit T.A.R. System ausgestattet. Das ermöglicht ein optimales Resonanzverhalten und eine überzeugende Soundperformance für nahezu jeden Musikstil. Die Hardware der 400er Serie mit High Dimension Halterohren sorgt für hohe Stabilität und Zuverlässigkeit. Mit einer großen Auswahl an Einzeldrum-Komponenten ist Force 3003 die vielseitigste Force Serie.

## Force 3003 Features

- Voluminöser, ausgewogener Soundcharakter mit hoher dynamischer Bandbreite
- T.A.R. System für optimales Resonanzverhalten
- Neue exklusive Hochglanzlack Finishes: White Sparkle und Black Sparkle
- Vorgeämpfte Bass Drum Felle
- Neue 400er Hardware Serie
- Turbo Bass Drums mit zusätzlichem Soundvolumen
- Sonor Throw-off Snare Abhebevorrichtung
- Multi Key „one key for all“
- 3 vorkonfigurierte Setups erhältlich

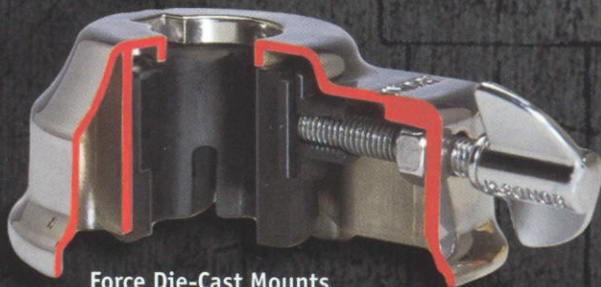

### Force Die-Cast Mounts

Das funktionelle Design der Force Halterrossetten ist auf optimales Handling und Zuverlässigkeit ausgerichtet. Damit bleiben Drums genau in der einmal gewählten Position.

### Force 3003 CLTF Kessel

9-schichtige hochglanzlackierte Basswood/Maple Kessel, die nach dem CLTF Verfahren hergestellt werden



**Bass Drum Spitzen**

Die Bass Drum Spitzen lassen sich von Gummi auf Metall umstellen, um so auf jeder Bodenoberfläche optimalen Halt zu bieten.



# FORCE 3003

## FSH 325 Stage Set | Black Sparkle

F 3217 BD	Bass Drum	22" x 17 1/2"
F 3145 SW	Snare Drum, Holzkessel	14" x 5 1/2"
F 3012 T	Tom Tom mit T.A.R.	12" x 10"
F 3013 T	Tom Tom mit T.A.R.	13" x 11"
F 3016 FT	Floor Tom	16" x 16"
DTH 313	Doppel Tom Halter	
DT 211	Drummer Sitz	
HS 400	Hardware Set	

*Taschen, Felle und Zubehör siehe ab Seite 40*

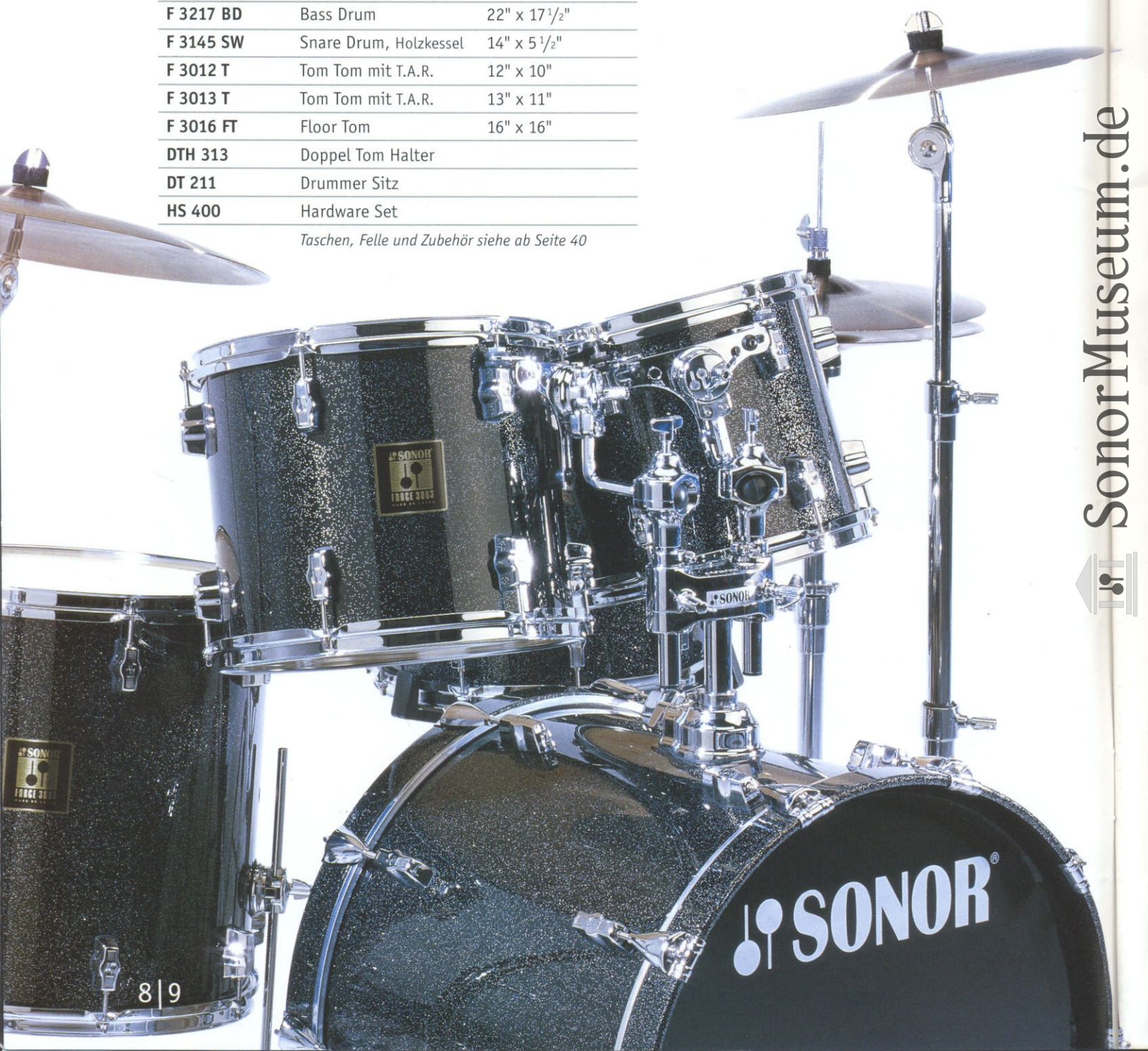



DENNIS POSCHWATTA &gt; GUANO APES



**Turbo Bass Drum**  
mit 17 1/2" tiefem Kessel

### FSH 325 Stage Set | White Sparkle

F 3217 BD	Bass Drum	22" x 17 1/2"
F 3145 SW	Snare Drum, Holzkessel	14" x 5 1/2"
F 3012 T	Tom Tom mit T.A.R.	12" x 10"
F 3013 T	Tom Tom mit T.A.R.	13" x 11"
F 3016 FT	Floor Tom	16" x 16"
DTH 313	Doppel Tom Halter	
DT 211	Drummer Sitz	
HS 400	Hardware Set	

Taschen, Felle und Zubehör siehe ab Seite 40

### Force Ball Clamp System

Mit dem flexiblen Force Ball Clamp System können Toms in jede gewünschte Stellung gebracht werden. Eine spezielle Klemmtechnik sorgt für festen und zuverlässigen Halt.



**Memory Locks**  
 Force 3003 Bass Drum  
 Spitzen, Floor Toms und  
 Tom Toms sind mit Memory  
 Locks für einfache und  
 schnelle Setups ausge-  
 stattet.



# FORCE 3003

## FSH 305 Fusion 2 Set | Caribic

F 3017 BD	Bass Drum	20" x 17 <sup>1</sup> / <sub>2</sub> "
F 3145 SW	Snare Drum, Holzkessel	14" x 5 <sup>1</sup> / <sub>2</sub> "
F 3010 T	Tom Tom mit T.A.R.	10" x 9"
F 3012 T	Tom Tom mit T.A.R.	12" x 10"
F 3014 T	Tom Tom mit T.A.R.	14" x 12"
DTH 313	Doppel Tom Halter	
TA 328	Tom Arm	
MC 326	Multi Clamp	
DT 211	Drummer Sitz	
HS 400	Hardware Set	

*Taschen, Felle und Zubehör siehe ab Seite 40*

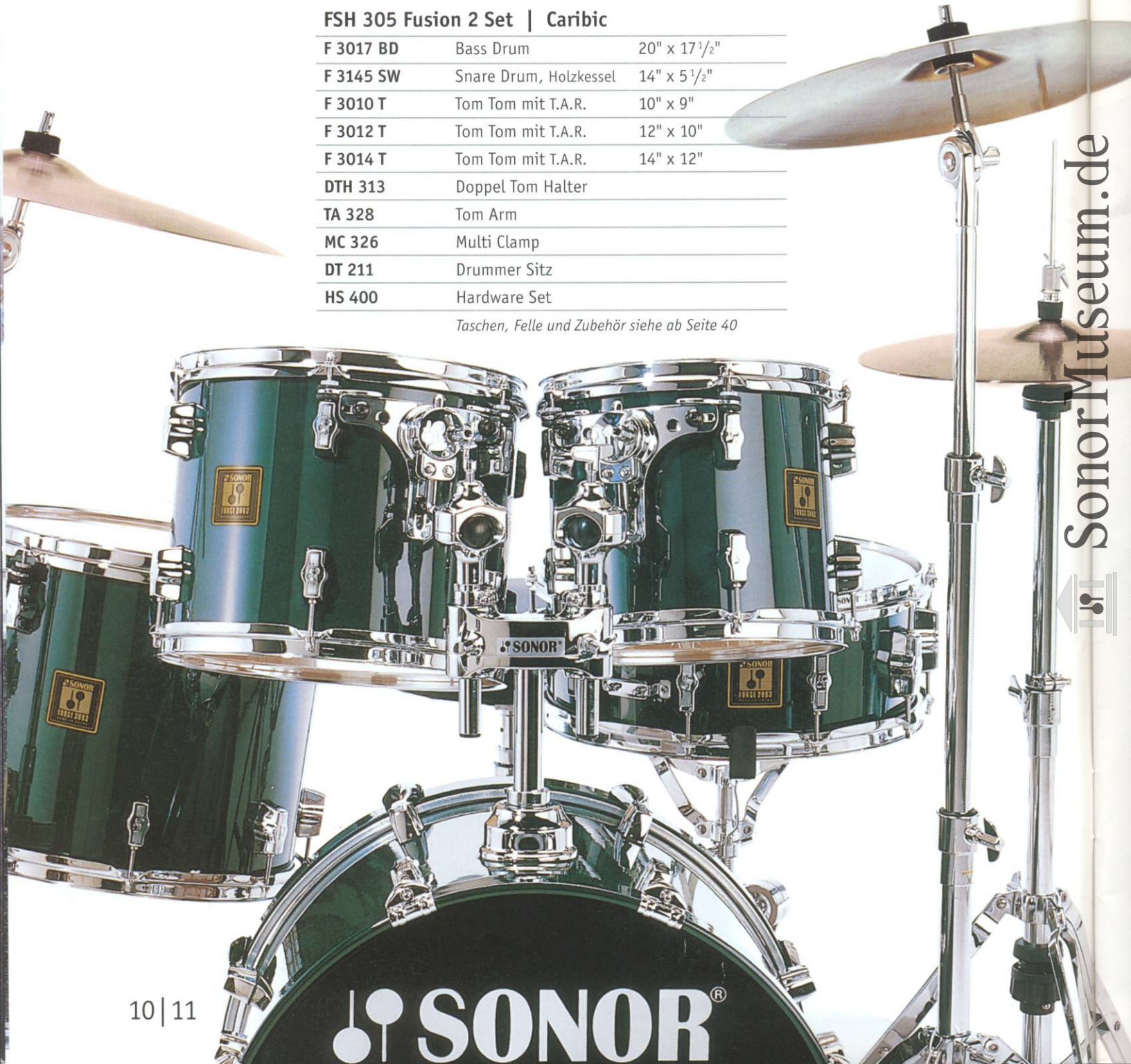

PACO SERY &gt; ZAWINUL SYNDICATE

**FSH 315 Fusion 1 Set | Purple**

F 3217 BD	Bass Drum	22" x 17 1/2"
F 3145 SW	Snare Drum, Holzkessel	14" x 5 1/2"
F 3010 T	Tom Tom mit T.A.R.	10" x 9"
F 3012 T	Tom Tom mit T.A.R.	12" x 10"
F 3014 T	Tom Tom mit T.A.R.	14" x 12"
DTH 313	Doppel Tom Halter	
TA 328	Tom Arm	
MC 326	Multi Clamp	
DT 211	Drummer Sitz	
HS 400	Hardware Set	

Taschen, Felle und Zubehör siehe ab Seite 40

**Bass Drum Spannreifen**

Die Bass Drums der Force 3003 Serie sind mit hochglanzlackierten Spannreifen in der entsprechenden Farbe ausgestattet.



# FORCE 3003



## Force 3003 Set | Red Maple

F 3017 BD	Bass Drum (2x)	20" x 17 1/2"
F 3145 SW	Snare Drum, Holzkessel	14" x 5 1/2"
F 3125 SWP HM	Snare Drum, Holzkessel	12" x 5"
F 3008 T	Tom Tom mit T.A.R.	8" x 8"
F 3010 T	Tom Tom mit T.A.R.	10" x 9"
F 3012 T	Tom Tom mit T.A.R.	12" x 10"
F 3013 T	Tom Tom mit T.A.R.	13" x 11"
F 3014 FT	Floor Tom	14" x 14"
F 3016 FT	Floor Tom	16" x 16"
DTH 313	Doppel Tom Halter (2x)	
TA 328	Tom Arm	
MC 326	Multi Clamp	
DT 211	Drummer Sitz	
HS 400	Hardware Set	
MBS 443	Mini Boom Ständer (3x)	
DCS 448	Doppel Cymbal Ständer	
P 433	Bass Drum Pedal	

*Taschen, Felle und Zubehör  
siehe ab Seite 40*





SonorMuseum.de

 **SONOR**<sup>®</sup>

 125F



SonorMuseum.de

MIKKEY DEE &gt; MOTÖRHEAD

# FORCE 3003

## Force 3003 Set | Honey Maple

F 3017 BD	Bass Drum	20" x 17 <sup>1</sup> / <sub>2</sub> "
F 3145 SW	Snare Drum, Holzkessel	14" x 5 <sup>1</sup> / <sub>2</sub> "
F 3012 T	Tom Tom mit T.A.R.	12" x 10"
F 3014 FT	Floor Tom	14" x 14"
F 3016 FT	Floor Tom	16" x 16"
STH 611 AX-6	Single Tom Halter	
DT 211	Drummer Sitz	
HS 400	Hardware Set	
MBS 443	Mini Boom Ständer (2x)	
CS 440	Cymbal Ständer	

*Taschen, Felle und Zubehör siehe ab Seite 40*

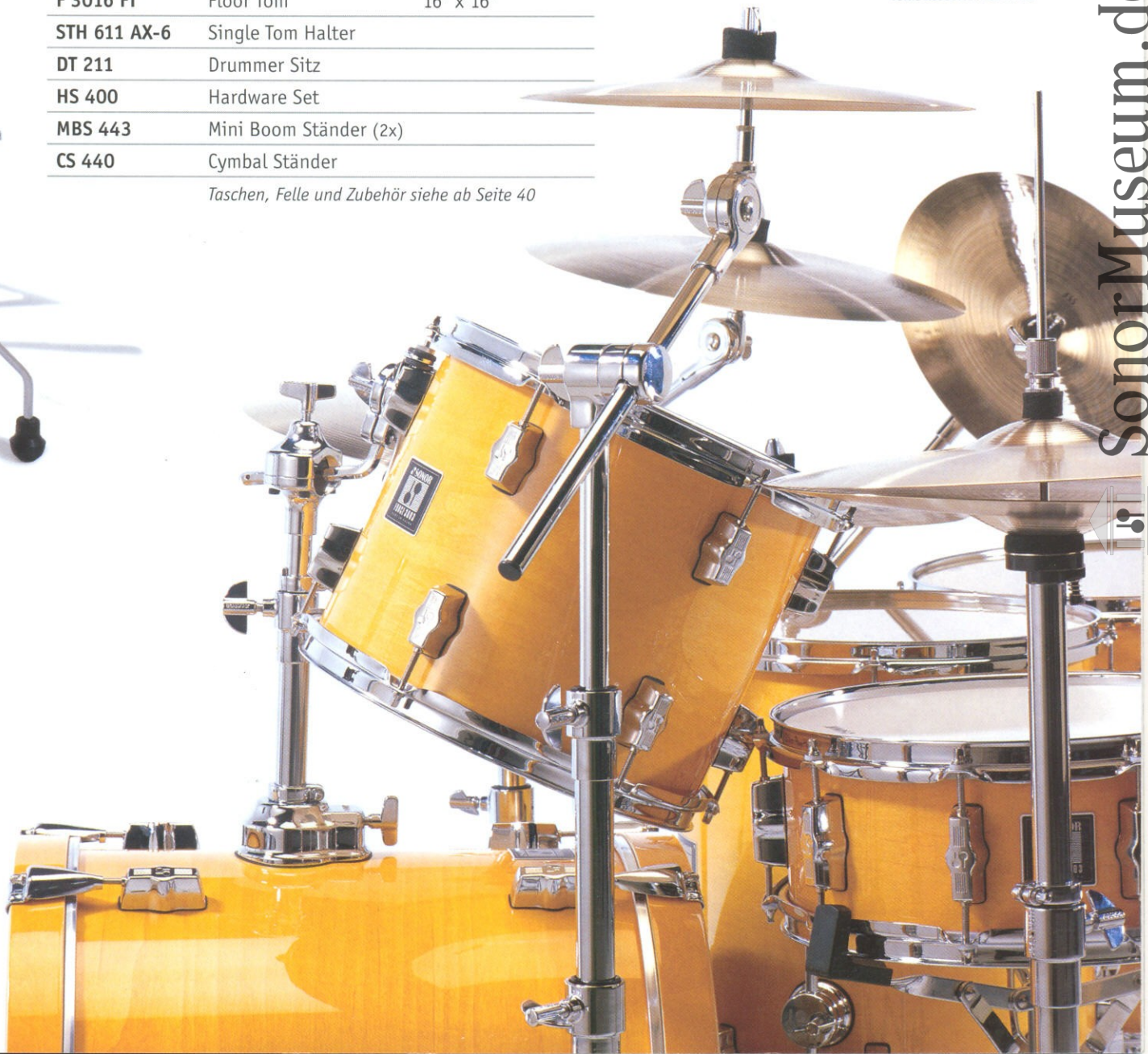

# FORCE 3003

## Force 3003 Set | Piano Black

F 3217 BD	Bass Drum	22" x 17 1/2"
F 3145 SW	Snare Drum, Holzkessel	14" x 5 1/2"
F 3008 T	Tom Tom mit T.A.R.	8" x 8"
F 3010 T	Tom Tom mit T.A.R.	10" x 9"
F 3012 T	Tom Tom mit T.A.R.	12" x 10"
F 3014 T	Tom Tom mit T.A.R.	14" x 12"
F 3016 T	Tom Tom mit T.A.R.	16" x 14"
DTH 313	Doppel Tom Halter	
DT 211	Drummer Sitz	
HS 400	Hardware Set	
MBS 443	Mini Boom Ständer (4x)	
DTS 445	Doppel Tom Ständer	
CTS 449	Cymbal Tom Ständer	
CS 440	Cymbal Ständer	

Taschen, Felle und Zubehör  
siehe ab Seite 40



### Vorgedämpfte Bass Drum Felle

Perfekter Punch, satter Sound:  
Mit den pre-muffled REMO-UT  
Drumheads gibt es kein langwie-  
riges Stimmen und Abkleben  
mehr.



sonorMuseum.de



GAVIN HARRISON > PORCUPINE TREE

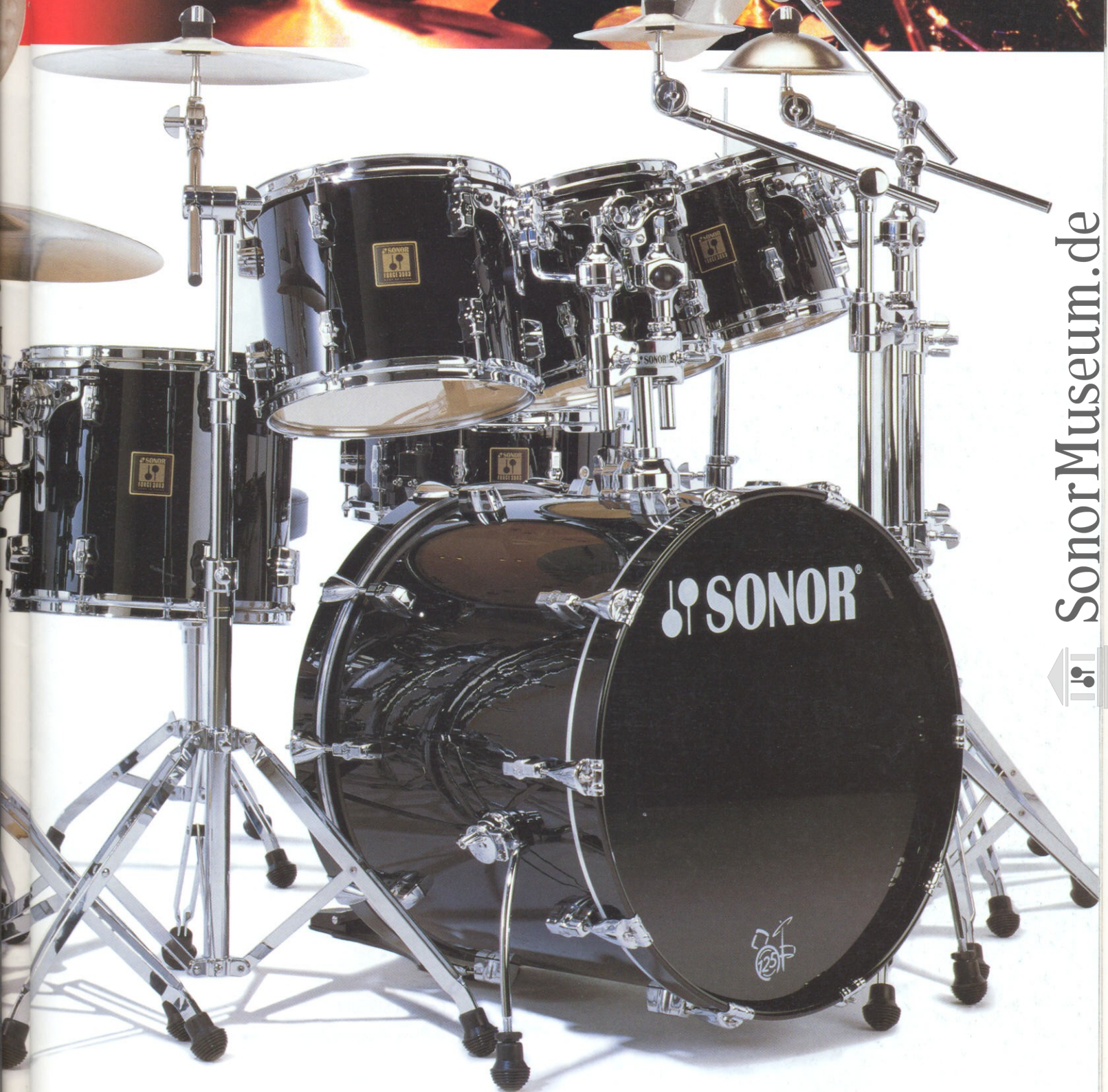



JSD 10  
Jungle Snare Drum

# FORCE 3003 JUNGLE SET

Ideal für die kurzen, harten Beats und Breaks in elektronischem Pop, Hip Hop und Drum 'n Bass. Erhältlich als Shell Set mit 9-schichtigen Kesseln aus Basswood/Maple. Die Drums zeichnen sich durch einen transparenten, vollen Ton mit ausgeprägtem Attack aus. Die Jungle Snare besitzt einen extrem hellen, prägnanten Sound mit hervorragender Projektion. Sie eignet sich auch zur Ergänzung von konventionellen Setups z.B. als Remote Snare. Mit dem passenden Hardware Set HS 400 lassen sich problemlos individuelle Setups realisieren.

## Jungle Set Features

- Kompaktes Set für Drummer in Hip Hop, Drum 'n Bass und Electronic Dance Music
- Variabel einsetzbar z.B. auch als Jazz Set oder als Ergänzung zum klassischen Setup
- 9-schichtige CLTF Basswood/Maple Kessel
- Transparenter, voller Soundcharakter mit klar definiertem Attack
- 16" x 16" Bass Drum mit Stahlspannreifen und spezieller Halterung für das Bass Drum Pedal
- Erhältlich als 4-piece Shell Set mit Hardware Set



JS 3

## JS 3 Jungle Set | Red Maple

Bass Drum	16" x 16"
Tom Tom mit T.A.R.	10" x 9"
Floor Tom	13" x 11"

## STH 611 AX-6 Single Tom Halter

zusätzlich abgebildet mit:

JSD 10	Jungle Snare, Natural	10" x 2"
DT 211	Drummer Sitz	
HS 400	Hardware Set	
MBS 443	Mini Boom Ständer	
CS 440	Cymbal Ständer	

Taschen, Felle und Zubehör siehe ab Seite 40

JOJO MAYER > NERVE



SonorMuseum.de

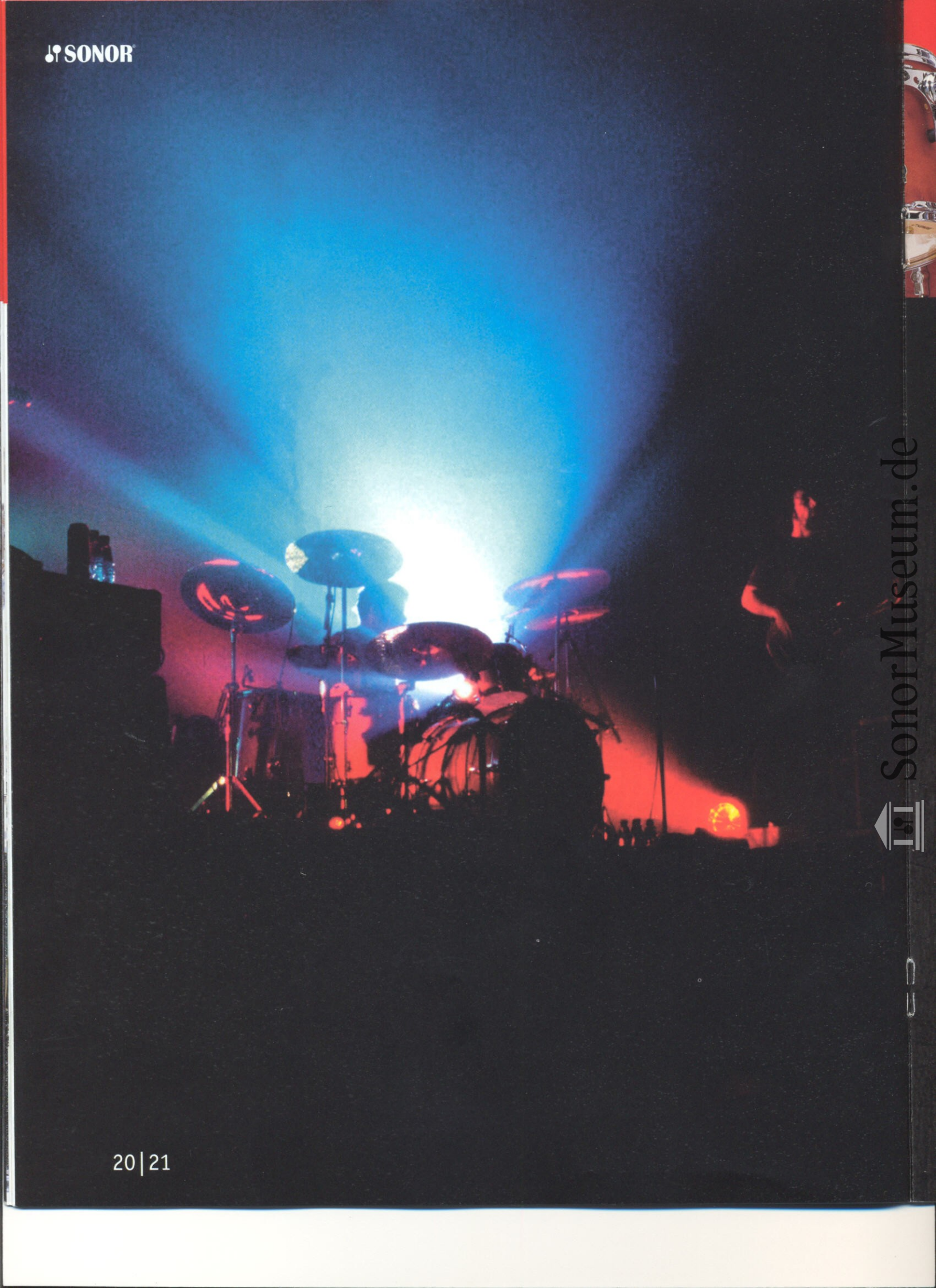



# FORCE 2003

Die populärste Force Serie wird standardmäßig mit T.A.R. System, Turbo Bass Drum Kesseln und vorgedämpften Bass Drum Fellen ausgestattet. Jedes Force 2003 klingt daher „great right out of the box“. Alle Drums sind als Einzelkomponenten erhältlich. So lassen sich problemlos Setups für fast jede individuelle Anforderung zusammenstellen. Besonderes Feature sind die 5 Stain Oberflächen mit edler Holzmaserung und mattem Finish.

## Force 2003 Features

- 9-schichtiger CLTF Kessel aus Basswood/Maple
- Voluminöser, ausgewogener Soundcharakter mit hoher dynamischer Bandbreite
- T.A.R. System für optimales Resonanzverhalten
- Turbo Bass Drum Kessel für zusätzliches Soundvolumen mit farblich abgestimmten Holzspannreifen
- Vorgedämpfte Bass Drum Felle für satten, kontrollierten Bass Drum Sound
- Sonor Throw-off Snare Abhebevorrichtung
- 200er Hardware Serie mit Doppelstreben, als Einzelkomponenten oder im Set
- Erhältlich als Einzelkomponenten oder in 3 vorkonfigurierten Setups

### Force 2003 CLTF Kessel

9-schichtige gewachste Basswood/Maple Kessel, die nach dem CLTF Verfahren hergestellt werden



### Force Spannböckchen mit Tune Safe

Tune Safe ist ein von Sonor entwickeltes Sicherungssystem, das ein Lockern der Spannschrauben verhindert. Es ist direkt in den Spannböckchen integriert. So bleiben die Drums dauerhaft „in guter Stimmung“.



Vorgedämpfte Bass Drum Felle

Perfekter Punch, satter Sound:  
Mit den pre-muffled REMO-UT  
Drumheads gibt es kein langwie-  
riges Stimmen und Abkleben  
mehr.



# FORCE 2003

**Force 2003 Set | Cherry Red**

F 2017 BD	Bass Drum	20" x 17 1/2"
F 2145 SW	Snare Drum, Holzkessel	14" x 5 1/2"
F 2008 T	Tom Tom mit T.A.R.	8" x 8"
F 2010 T	Tom Tom mit T.A.R.	10" x 9"
F 2012 T	Tom Tom mit T.A.R.	12" x 10"
F 2014 FT	Floor Tom	14" x 14"
F 2016 FT	Floor Tom	16" x 16"
DTH 313	Doppel Tom Halter	
HS 200	Hardware Set	
CS 220	Cymbal Ständer	
MBS 223	Mini Boom Ständer (3x)	
CTS 449	Cymbal Tom Ständer	

*Taschen, Felle und Zubehör siehe ab Seite 40*



RICK WOOLSTENHULME > LIFEHOUSE



SonorMuseum.de

**FSH 205 Studio Set | Wax Natural**

<b>F 2017 BD</b>	Bass Drum	20" x 17 1/2"
<b>F 2145 SW</b>	Snare Drum, Holzkessel	14" x 5 1/2"
<b>F 2010 T</b>	Tom Tom	10" x 9"
<b>F 2012 T</b>	Tom Tom	12" x 10"
<b>F 2014 FT</b>	Floor Tom	14" x 14"
<b>DTH 313</b>	Doppel Tom Halter	
<b>HS 200</b>	Hardware Set	

*Taschen, Felle und Zubehör siehe ab Seite 40*



**Turbo Bass Drum**  
mit 17 1/2" tiefem Kessel



Force  
Prism Mounting  
System

# FORCE 2003



## FSH 215 Fusion 1 Set | Stain Amber

F 2217 BD	Bass Drum	22" x 17 1/2"
F 2145 SW	Snare Drum, Holzkessel	14" x 5 1/2"
F 2010 T	Tom Tom mit T.A.R.	10" x 9"
F 2012 T	Tom Tom mit T.A.R.	12" x 10"
F 2014 T	Tom Tom mit T.A.R.	14" x 12"
DTH 313	Doppel Tom Halter	
HS 200	Hardware Set	
MC 326	Multi Clamp	
TA 328	Tom Arm	

Taschen, Felle und Zubehör siehe ab Seite 40

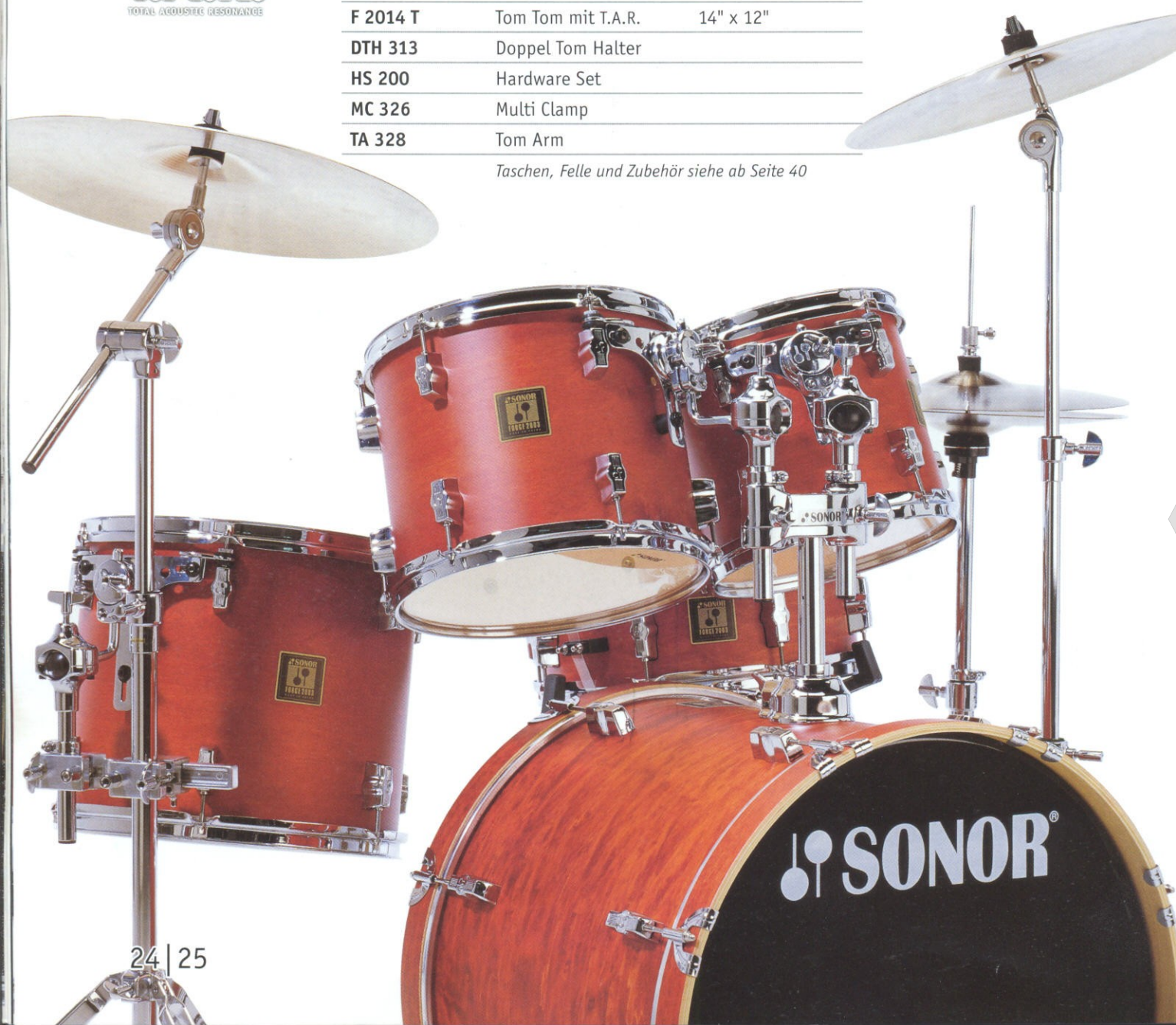

SonorMuseum.de



JOHN MICELI &gt; MEAT LOAF

**FSH 225 Studio Set | Midnight Black**

F 2217 BD	Bass Drum	22" x 17 1/2"
F 2145 SW	Snare Drum, Holzkessel	14" x 5 1/2"
F 2012 T	Tom Tom mit T.A.R.	12" x 10"
F 2013 T	Tom Tom mit T.A.R.	13" x 11"
F 2016 FT	Floor Tom	16" x 16"
DTH 313	Doppel Tom Halter	
HS 200	Hardware Set	

Taschen, Felle und Zubehör siehe ab Seite 40

**Bass Drum Spannreifen**

Die Bass Drums der Force 2003 Serie sind mit gewachsenen Spannreifen in der entsprechenden Farbe ausgestattet.

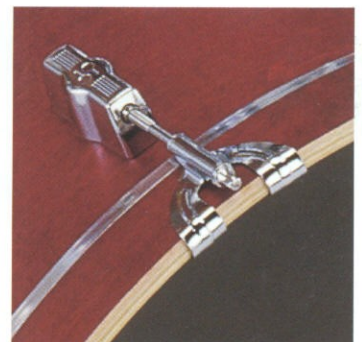

# FORCE 2003

## Force 2003 Set | Diamond Blue

F 2217 BD	Bass Drum (2x)	22" x 17 1/2"
F 2145 SW	Snare Drum, Holzkessel	14" x 5 1/2"
F 2012 T	Tom Tom mit T.A.R.	12" x 10"
F 2013 T	Tom Tom mit T.A.R.	13" x 11"
F 2014 FT	Floor Tom	14" x 14"
F 2016 FT	Floor Tom	16" x 16"
HS 200	Hardware Set	
MBS 223	Mini Boom Ständer (3x)	
CS 220	Cymbal Ständer (2x)	
DTS 445	Doppel Tom Ständer	
P 233	Bass Drum Pedal	

Taschen, Felle und Zubehör siehe ab Seite 40



REMO-UT Fell



sonorMuseum.de

DANNY CAREY > TOOL



 SonorMuseum.de

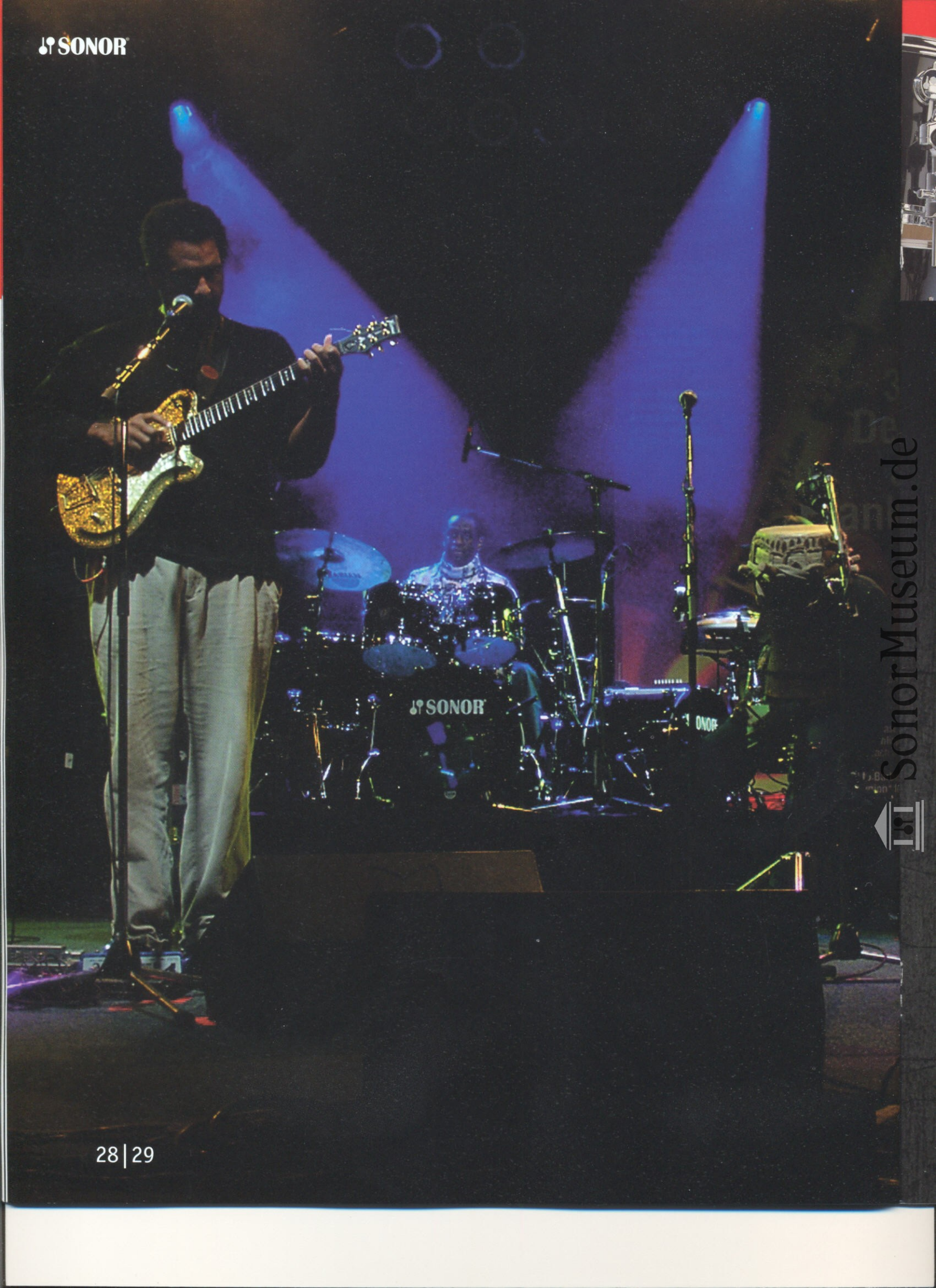



# FORCE 1003

Die Force 1003 Serie bietet Sonor Qualität zu einem unschlagbaren Preis. Jetzt kann sich jeder den kraftvollen, einzigartigen Sonor Sound leisten. Force 1003 ist in zwei vorkonfigurierten Setups erhältlich, für den Einsatz in fast jeder Musikrichtung. Ausgestattet mit hochwertigen Fellen und vorgedämpften Bass Drum Heads sind sie erste Wahl für jeden Drummer, der ein flexibles Drum Set für schnellen und unkomplizierten Einsatz sucht.

## Force 1003 Features

- 9-schichtiger CLTF Kessel aus Basswood/Maple
- Voller, kräftiger Soundcharakter
- Erhältlich in 3 Hochglanz Finishes: CWR Wine Red, CRS Reflex Silver und CBB Black
- Vorgedämpftes Bass Drum Fell für satten, kontrollierten Bass Drum Sound
- 200er Hardware Serie mit Doppelstreben, als Einzelkomponenten oder im Set
- Erhältlich als FSH 105 Studio Set und FSH 125 Stage Set



### Force Prism Mounting System

Das Prinzip der Prismenklemmung wurde von Sonor für den Drum Bereich entwickelt. Es gewährleistet bei geringem Kraftaufwand ein Höchstmaß an sicherem Halt und erleichtert den Set Auf- und Abbau.

### Force 1003 CLTF Kessel

9-schichtige folienbeschichtete Basswood/ Maple Kessel, die nach dem CLTF Verfahren hergestellt werden

**Vorgedämpfte Bass Drum Felle**  
 Perfekter Punch, satter Sound:  
 Mit den pre-muffled REMO-UT  
 Drumheads gibt es kein langwie-  
 riges Stimmen und Abkleben  
 mehr.



# FORCE 1003

## FSH 125 Stage Set | Wine Red

Bass Drum	22" x 16"
Snare Drum, Stahlkessel	14" x 5 1/2"
Tom Tom	12" x 10"
Tom Tom	13" x 11"
Floor Tom	16" x 16"
<b>DTH 213 N</b>	Doppel Tom Halter
<b>HS 200</b>	Hardware Set

*Taschen, Felle und Zubehör siehe ab Seite 40*

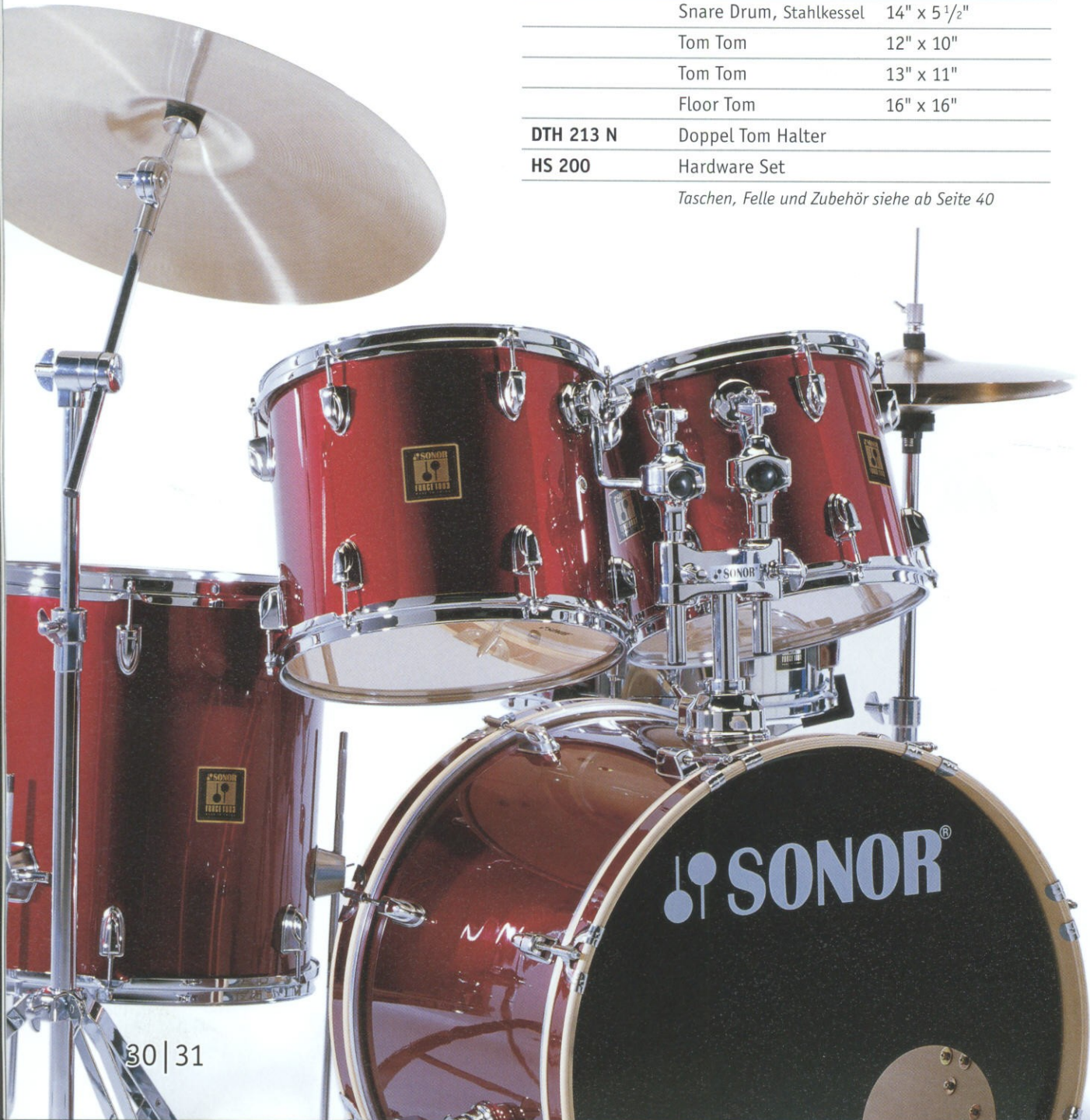

BERTIL MARK > SONGOKU



**FSH 105 Studio Set | Black**

Bass Drum	20" x 16"
Snare Drum, Stahlkessel	14" x 5 1/2"
Tom Tom	10" x 9"
Tom Tom	12" x 10"
Floor Tom	14" x 14"

**DTH 213 N** Doppel Tom Halter

**HS 200** Hardware Set

*Taschen, Felle und Zubehör siehe ab Seite 40*

**FSH 125 Stage Set | Reflex Silver**

Bass Drum	22" x 16"
Snare Drum, Stahlkessel	14" x 5 1/2"
Tom Tom	12" x 10"
Tom Tom	13" x 11"
Floor Tom	16" x 16"

**DTH 213 N** Doppel Tom Halter

**HS 200** Hardware Set

*Taschen, Felle und Zubehör siehe ab Seite 40*



Force Throw-off Snare  
Abhebevorrichtung



# FORCE SNARE DRUMS



F 2145 SS



F 2145 SW

## Force 2003 Snare Drums

- |                  |                                                                                                                                                                     |
|------------------|---------------------------------------------------------------------------------------------------------------------------------------------------------------------|
| <b>F 2145 SS</b> | 14" x 5 1/2" Snare Drum, Stahlkessel, Chrome, 16 Spannschrauben, Die-Cast Bökkchen mit Tune Safe-System                                                             |
| <b>F 2145 SW</b> | 14" x 5 1/2" Snare Drum, 9-schichtiger CLTF Basswood/Maple Kessel, 16 Spannschrauben, Die-Cast Bökkchen mit Tune Safe-System, in allen Force 2003 Farben erhältlich |
- Taschen, Felle und Zubehör siehe ab Seite 40*

## Force 3003 Snare Drums

- |                      |                                                                                                                                                                                         |
|----------------------|-----------------------------------------------------------------------------------------------------------------------------------------------------------------------------------------|
| <b>F 3105 SWP HM</b> | 10" x 5" Snare Drum, 9-schichtiger CLTF Basswood/Maple Kessel, 12 Spannschrauben, Die-Cast Bökkchen mit Tune Safe-System, Prism Clamp, nur in Honey Maple erhältlich                    |
| <b>F 3125 SWP HM</b> | 12" x 5" Snare Drum, 9-schichtiger CLTF Basswood/Maple Kessel, 16 Spannschrauben, Die-Cast Bökkchen mit Tune Safe-System, Prism Clamp, nur in Honey Maple erhältlich                    |
| <b>F 3145 SS</b>     | 14" x 5 1/2" Snare Drum, Stahlkessel, Chrome, 20 Spannschrauben, Die-Cast Bökkchen mit Tune Safe-System, 2,3 mm Power Hoops                                                             |
| <b>F 3145 SW</b>     | 14" x 5 1/2" Snare Drum, 9-schichtiger CLTF Basswood/Maple Kessel, 20 Spannschrauben, Die-Cast Bökkchen mit Tune Safe-System, 2,3 mm Power Hoops, in allen Force 2003 Farben erhältlich |
| <b>JSD 10</b>        | 10" x 2" Jungle Snare Drum, Natural, Holzkessel mit 16 Silberschellen                                                                                                                   |
- Taschen, Felle und Zubehör siehe ab Seite 40*



STEPHAN EMIG > TRIOSENCE

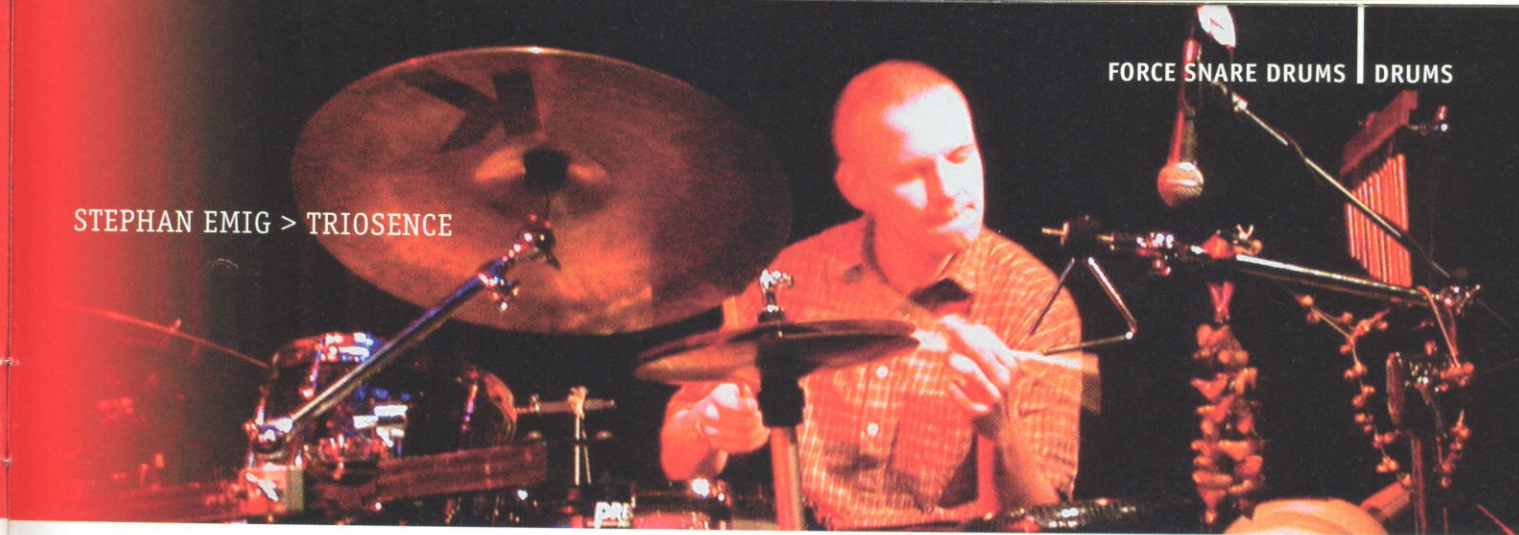

F 3145 SS



F 3105 SWP HM



F 3145 SW



F 3125 SWP HM



F 3105 SWP HM



F 3105 SWP HM / F 3125 SWP HM



SonorMuseum.de

# HARDWARE SERIEN

Sonor präsentiert eine neue Generation von Hardware. Ausgezeichnet durch kompromisslose Stabilität, Funktionalität und Perfektion im Detail. Die 400er und 200er Serien wurden entwickelt mit dem Fokus auf problemloses Handling und hohe Kompatibilität mit allen Force Serien.

## 400er SERIE

Bietet alles, was ein professioneller Drummer braucht. High Dimension Halterohre und solide Doppelstreben geben ihr einen professionellen Look. Ein komplett konfiguriertes Hardware Set erleichtert die Auswahl für eine erste Zusammenstellung oder für das Upgrade eines bestehenden Setups.

### 400er Serie Features

- High Dimension Halterohre für erhöhte Stabilität und professionellen Look
- Hi Hat mit patentierter, drehbarer Fußplatte für jede individuelle Einstellung
- Bass Drum Pedal im Giant Step Design mit Bodenplatte
- Bass Drum Doppelpedal im Giant Step Design mit Bodenplatten, extrem hoher Laufkomfort
- Erhältlich als 5-piece Hardware Set oder als Einzelkomponenten

## 200er SERIE

Die perfekte Wahl für alle Drummer, die eine zuverlässige und stabile Hardware mit Sonor Qualitätsmerkmalen suchen. Erhältlich als Einzelkomponenten oder in vorkonfigurierten Set.

### 200er Serie Features

- Doppelstreben Design für hohe Stabilität und professionellen Look
- Bass Drum Pedal mit Giant Step Footboard Design
- Erhältlich als 5-piece Hardware Set oder als Einzelkomponenten

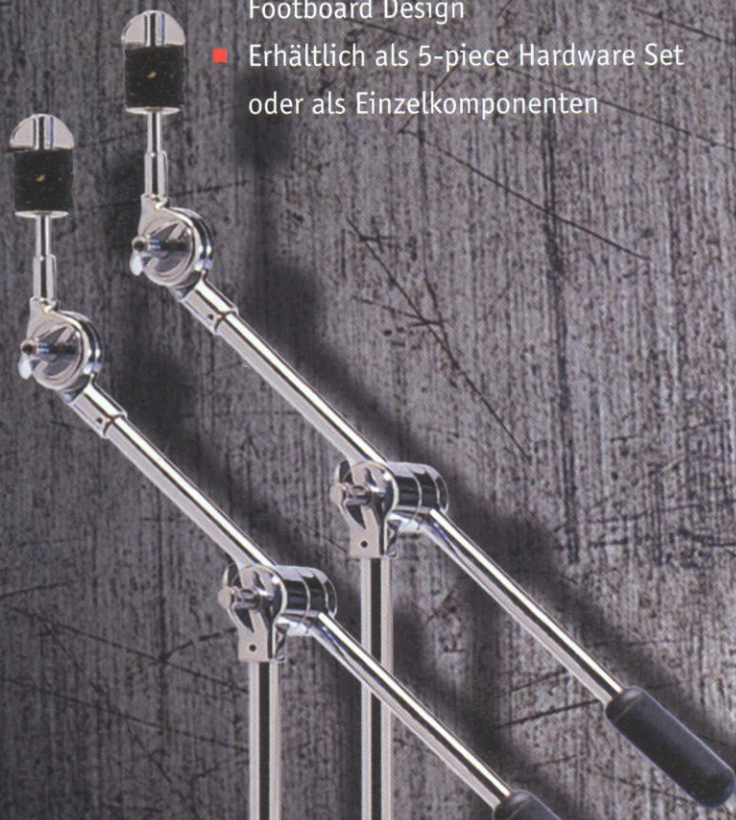



**HS 200 Hardware Set**

HH 224	Hi Hat Ständer 200er Serie
SS 227	Snare Drum Ständer 200er Serie
CS 220	Cymbal Ständer 200er Serie
MBS 223	Mini Boom Ständer 200er Serie
P 233	Bass Drum Pedal 200er Serie

*Taschen und Zubehör siehe ab Seite 40*

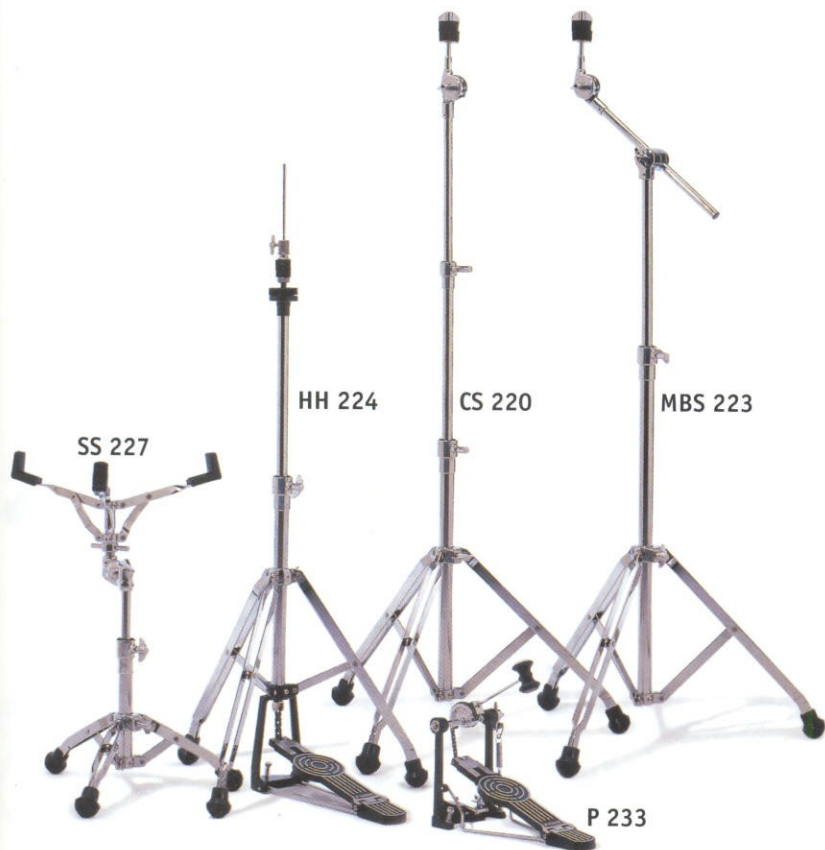

**HS 400 Hardware Set**

HH 444	Hi Hat Ständer 400er Serie
SS 447	Snare Drum Ständer 400er Serie
CS 440	Cymbal Ständer 400er Serie
MBS 443	Mini Boom Ständer 400er Serie
P 433	Bass Drum Pedal 400er Serie

*Taschen und Zubehör siehe ab Seite 40*



DTH 313



# HARDWARE SERIEN

## Hi Hat Ständer

HH 224	Hi Hat Ständer 200er Serie
HH 444	Hi Hat Ständer 400er Serie, einstellbare Federspannung, drehbares Footboard
XH 400	X Hat 400er Serie, ohne Halterung

## Snare Drum Ständer

SS 227	Snare Drum Ständer 200er Serie
SS 447	Snare Drum Ständer 400er Serie

## Cymbal Ständer

CS 220	Cymbal Ständer 200er Serie
CS 440	Cymbal Ständer 400er Serie

## Bass Drum Pedale

P 233	Bass Drum Pedal 200er Serie
P 433	Bass Drum Pedal 400er Serie mit Bodenplatte und Stopper
DP 492 S	Doppel Bass Drum Pedal 400er Serie mit Tasche

## Drummer Sitze

DT 211	Drummer Sitz 200er Serie, höhenverstb.
DT 410	Drummer Sitz 400er Serie, mit Spindel, höhenverstellbar

Taschen und Zubehör  
siehe ab Seite 40

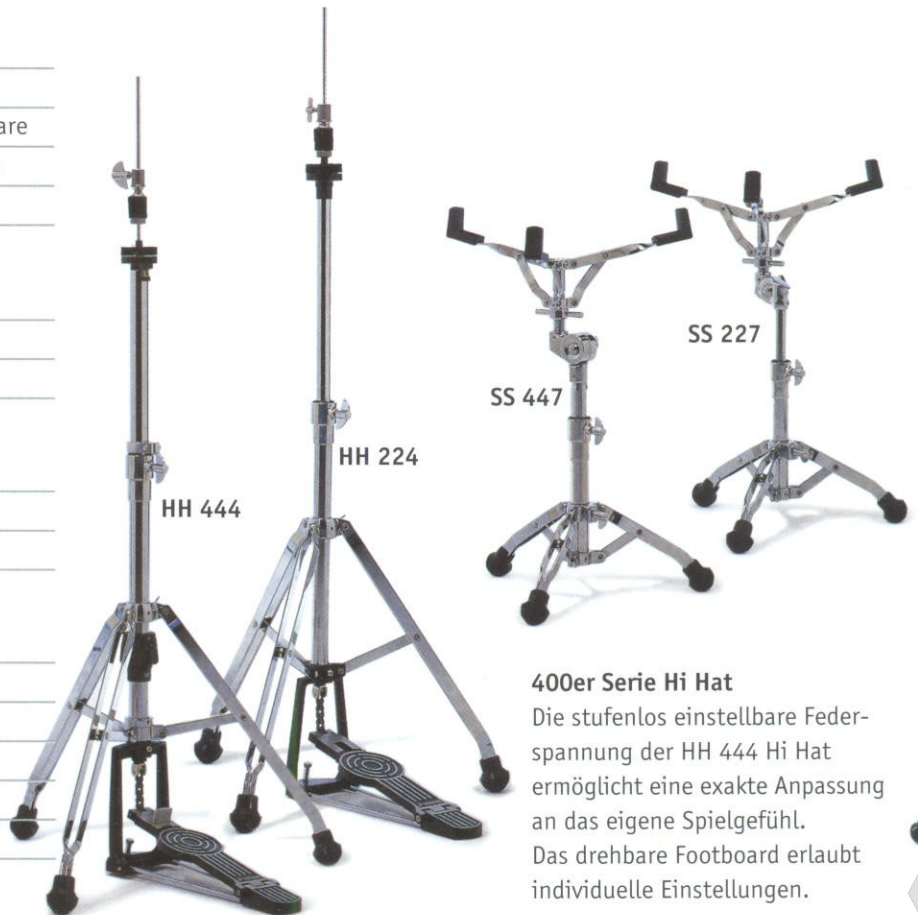

### 400er Serie Hi Hat

Die stufenlos einstellbare Federspannung der HH 444 Hi Hat ermöglicht eine exakte Anpassung an das eigene Spielgefühl. Das drehbare Footboard erlaubt individuelle Einstellungen.



XH 400

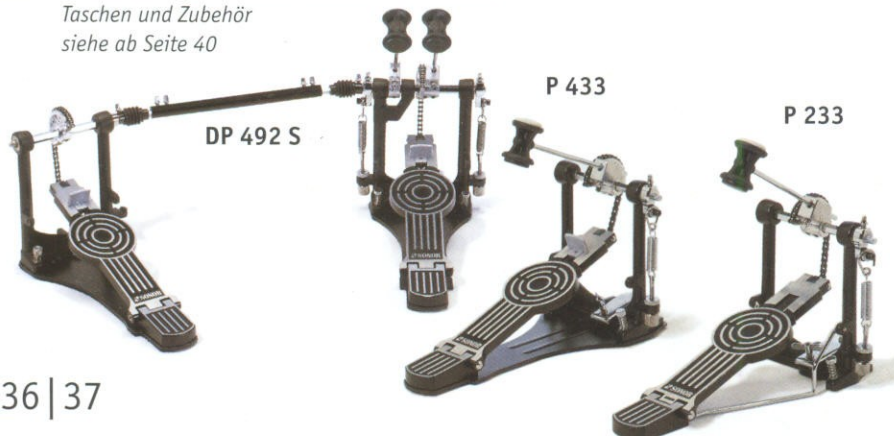

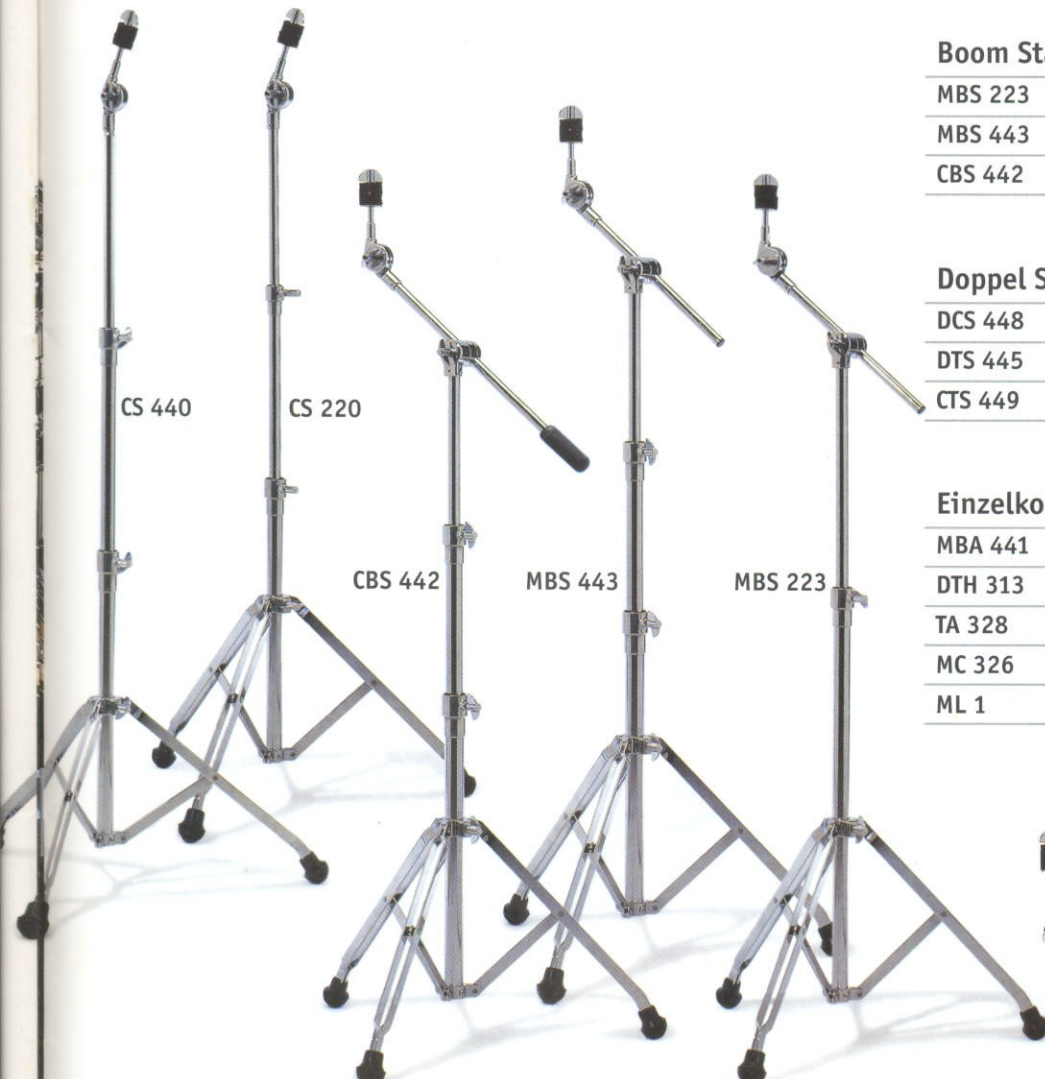

**Boom Ständer**

- |         |                                 |
|---------|---------------------------------|
| MBS 223 | Mini Boom Ständer 200er Serie   |
| MBS 443 | Mini Boom Ständer 400er Serie   |
| CBS 442 | Cymbal Boom Ständer 400er Serie |

**Doppel Ständer 400er Serie**

- |         |                                   |
|---------|-----------------------------------|
| DCS 448 | Doppel Cymbal Ständer             |
| DTS 445 | Doppel Tom Ständer mit Ball Clamp |
| CTS 449 | Cymbal Tom Ständer mit Ball Clamp |

**Einzelkomponenten**

- |         |                                  |
|---------|----------------------------------|
| MBA 441 | Mini Boom Arm 400er Serie        |
| DTH 313 | Doppel Tom Halter mit Ball Clamp |
| TA 328  | Tom Arm mit Ball Clamp           |
| MC 326  | Multi Clamp                      |
| ML 1    | Memory Lock                      |

*Taschen und Zubehör siehe ab Seite 40*



# SOUNDWIRE YOUR SNARE UND ENTDECKE DIE SOUNDMÖGLICHKEITEN

SoundWire ist die Antwort von Sonor auf den Wunsch vieler Drummer nach neuen Soundvarianten für Snare Drums. Mit drei verschiedenen Materialien und 24 verschiedenen Ausführungen bieten die SoundWire Snares fast jede Variante von Snare Teppich, um den eigenen Snare Sound aufzuwerten. Jede SoundWire Snare wird in einer attraktiven Holzbox geliefert, die die empfindlichen Spiralen optimal schützt.



Sonor SoundWire Snares besitzen ein spezielles Halteplättchen-Design, das eine optimale Auflage der Snare Spiralen auf dem Snare Fell gewährleistet. Die abgerundete Form der Halteplättchen verhindert außerdem eine Beschädigung des Snare Felles bei starker Spannung.

## SOUNDWIRE

### SoundWire Übersicht

SW 1018 S	10" Snare Teppich, 18 Spiralen ø 0,5 mm, Stahl
SW 1218 S	12" Snare Teppich, 18 Spiralen ø 0,5 mm, Stahl
SW 1318 S	13" Snare Teppich, 18 Spiralen ø 0,5 mm, Stahl
SW 1418 S	14" Snare Teppich, 18 Spiralen ø 0,5 mm, Stahl
SW 1424 S	14" Snare Teppich, 24 Spiralen ø 0,5 mm, Stahl
SW 1316/2 S	13" Snare Teppich, 2 x 8 Spiralen ø 0,5 mm, Stahl
SW 1416/2 S	14" Snare Teppich, 2 x 8 Spiralen ø 0,5 mm, Stahl

SW 1018 B	10" Snare Teppich, 18 Spiralen ø 0,5 mm, Bronze
SW 1218 B	12" Snare Teppich, 18 Spiralen ø 0,5 mm, Bronze
SW 1318 B	13" Snare Teppich, 18 Spiralen ø 0,5 mm, Bronze
SW 1418 B	14" Snare Teppich, 18 Spiralen ø 0,5 mm, Bronze
SW 1424 B	14" Snare Teppich, 24 Spiralen ø 0,5 mm, Bronze
SW 1316/2 B	13" Snare Teppich, 2 x 8 Spiralen ø 0,5 mm, Bronze
SW 1416/2 B	14" Snare Teppich, 2 x 8 Spiralen ø 0,5 mm, Bronze

SW 1318 MS 05	13" Snare Teppich, 18 Spiralen ø 0,5 mm, Messing
SW 1318 MS 06	13" Snare Teppich, 18 Spiralen ø 0,6 mm, Messing
SW 1418 MS 05	14" Snare Teppich, 18 Spiralen ø 0,5 mm, Messing
SW 1418 MS 06	14" Snare Teppich, 18 Spiralen ø 0,6 mm, Messing
SW 1424 MS 05	14" Snare Teppich, 24 Spiralen ø 0,5 mm, Messing
SW 1424 MS 06	14" Snare Teppich, 24 Spiralen ø 0,6 mm, Messing
SW 1316/2 MS	13" Snare Teppich, 2 x 8 Spiralen ø 0,5 mm, Messing
SW 1416/2 MS	14" Snare Teppich, 2 x 8 Spiralen ø 0,5 mm, Messing



SW 1018 S, SW 1218 S,  
SW 1318 S, SW 1418 S

SW 1424 S

SW 1316/2 S, SW 1416/2 S

SW 1018 B, SW 1218 B,  
SW 1318 B, SW 1418 B

SW 1424 B

SW 1316/2 B, SW 1416/2 B

SW 1318 MS 05,  
SW 1418 MS 05

SW 1424 MS 05

SW 1316/2 MS,  
SW 1416/2 MSSW 1318 MS 06,  
SW 1418 MS 06

SW 1424 MS 06

Stahl Spiralen sind typische „allround“ Snares. Sie sorgen für präzisen Attack-Sound und ein breites Dynamik Spektrum.

Bronzes Snares haben ein reduziertes Oberton-Spektrum und einen eher weichen Sound. Ideal für Orchester Snares und den Einsatz mit Besen.

Bei entsprechender Spannung geben Messing Snares einen brillanten, „crisp“ Sound mit präzisiertem, harten Attack.

SoundWire  
Holzbox für  
optimalen  
Schutz



## Sonor Power Skin Drum Heads

Trommelfelle mit hoher Soundqualität in zahlreichen Varianten. Sonor Felle sind die perfekte Wahl für jedes Force Drum Set und bieten eine große Bandbreite an flexiblen Tunings.

# DRUM HEADS

### White Medium - Schlagfell

weiß aufgeraut, einschichtig, medium

#### Tom Toms | Floor Toms | Snare Drums

WM 08 = 8"    WM 10 = 10"    WM 12 = 12"

WM 13 = 13"    WM 14 = 14"    WM 15 = 15"

WM 16 = 16"    WM 18 = 18"

#### Bass Drums

WM 18 B = 18"    WM 20 B = 20"

WM 22 B = 22"    WM 24 B = 24"

### Clear Medium - Schlag-/Resonanzfell

transparent, einschichtig, medium

#### Tom Toms | Floor Toms

CM 08 = 8"    CM 10 = 10"    CM 12 = 12"

CM 13 = 13"    CM 14 = 14"    CM 15 = 15"

CM 16 = 16"    CM 18 = 18"

#### Bass Drums

CM 18 B = 18"    CM 20 B = 20"

CM 22 B = 22"    CM 24 B = 24"

### Clear Heavy - Schlagfell

transparent, doppelschichtig, heavy

#### Tom Toms | Floor Toms

CH 08 = 8"    CH 10 = 10"    CH 12 = 12"

CH 13 = 13"    CH 14 = 14"    CH 15 = 15"

CH 16 = 16"    CH 18 = 18"

#### Bass Drums

CH 18 B = 18"    CH 20 B = 20"

CH 22 B = 22"    CH 24 B = 24"

### Clear Double - Schlagfell

transparent, doppelschichtig, XP heavy

#### Tom Toms | Floor Toms

CD 08 = 8"    CD 10 = 10"    CD 12 = 12"

CD 13 = 13"    CD 14 = 14"    CD 15 = 15"

CD 16 = 16"    CD 18 = 18"

#### Bass Drums

CD 18 B = 18"    CD 20 B = 20"

CD 22 B = 22"    CD 24 B = 24"

### Clear Power - Bass Drum Schlagfell

Edge Ring, transparent, einschichtig, medium

CP 18 B = 18"    CP 20 B = 20"

CP 22 B = 22"    CP 24 B = 24"

### Black Power - Frontfell mit Sonor Logo

Edge Ring, schwarz, einschichtig, medium

BP 18 B/L = 18"    BP 20 B/L = 20"

BP 22 B/L = 22"    BP 24 B/L = 24"

### Snare Drum Specials - Schlagfell

White Power\*, Edge Ring, einschichtig, medium

WP 14 = 14"

High Tension, weiß, einschichtig, heavy

HT 14 = 14"

White Heavy\*, doppelschichtig, heavy

WH 10 = 10"    WH 12 = 12"    WH 14 = 14"

White Double\*, doppelschichtig, XP heavy

WD 10 = 10"    WD 12 = 12"    WD 14 = 14"

\*) = weiß aufgeraut

Classic, natur aufgeraut, einschichtig, medium

C 10 = 10"    C 12 = 12"    C 14 = 14"

Clear Medium Resonanz, transparent, einschichtig

CM 10 R = 10"    CM 12 R = 12"

CM 13 R = 13"    CM 14 R = 14"





# DRUM STICKS

Ausgesuchtes Maple und Hickory ist das Basismaterial für die Herstellung der Sonor Drum Sticks. Es gibt sie in einer großen Auswahl von verschiedenen Shapes wahlweise mit Wood oder Nylon Tip. Für jede Stilrichtung der geeignete Stick.



## Z 5640 Maple Drum Sticks

<b>3A</b>	Leicht ovaler Kopf, für Rock, Funk, Fusion, Länge: 40,6 cm / ø 15,1 mm
<b>4</b>	Ovaler Kopf, für Jazz etc., Länge: 40,3 cm / ø 13,9 mm
<b>5</b>	Ovaler Kopf, ideale Allroundeigenschaften, Länge: 39,9 cm / ø 14,3 mm
<b>6</b>	Ovaler Kopf, ideale Allroundeigenschaften, Länge: 39,9 cm / ø 15 mm
<b>8</b>	Ovaler Kopf, ideale Allroundeigenschaften, Länge: 41,1 cm / ø 15,5 mm
<b>10</b>	Ovaler Kopf, für Rock, Marching etc., Länge: 41,1 cm / ø 16,3 mm
<b>CONCERT</b>	Runder Kopf, für Concert, Marching, Rock, Länge: 41,6 cm / ø 16 mm
<b>PICCOLO</b>	Kleiner runder Kopf, für Jazz, Studio, Concert, Länge: 40,6 cm / ø 16,3 mm
<b>BLASTER</b>	Kopf in Dreieckform, ideale Allround- eigenschaften, Länge: 40,9 cm / ø 15,5 mm

## Sonor Jazzbesen

<b>Z 5710</b>	Holzgriff, mit Metall-Brushes
<b>Z 5711</b>	Gummigriff, mit einziehbaren Metall-Brushes

## Z 5642 Hickory Drum Sticks

<b>3A</b>	Leicht ovaler Kopf, für Rock, Funk, Fusion, Länge: 40,6 cm / ø 15,1 mm
<b>5A</b>	Ovaler Kopf, ideale Allroundeigenschaften, Länge: 40,9 cm / ø 14,3 mm
<b>7A</b>	Ovaler Kopf, länger als übliche 7A Modelle, für Jazz etc., Länge: 40,3 cm / ø 13,5 mm
<b>5B</b>	Ovaler Kopf, für Rock, Marching, (idealer Übungsstock), Länge: 41,2 cm / ø 15,5 mm
<b>JAZZ</b>	Ovaler Kopf, länger als übliche Modelle, für Jazz etc., Länge: 40,3 cm / ø 13,9 mm
<b>ROCK</b>	Ovaler Kopf, für Rock etc., Länge: 41,2 cm / ø 14,3 mm
<b>2B</b>	Ovaler Kopf, für Marching und Rock, Länge: 40,6 cm / ø 16,3 mm
<b>FUNK</b>	Kleiner runder Kopf, für Funk, Jazz, Studio, Länge: 40,6 cm / ø 14,7 mm
<b>PERFORMANCE</b>	Kopf in Dreieckform, ideale Allround- eigenschaften, Länge: 40,6 cm / ø 14,2 mm
<b>RECORDING</b>	Leicht ovaler Kopf, für Studio, Fusion, Jazz, Länge: 40,3 cm / ø 13,5 mm

## Z 5643 Hickory Nylon Drum Sticks

<b>5AN</b>	Nylon Kopf, sonst wie 5A Modell, Länge: 41,2 cm / ø 14,3 mm
<b>7AN</b>	Nylon Kopf, sonst wie 7A Modell, Länge: 40,6 cm / ø 13,5 mm
<b>5BN</b>	Nylon Kopf, sonst wie 5B Modell, Länge: 41,2 cm / ø 15,5 mm



## Sonor Global Bags

Global Bags sind aus strapazierfähigem Nylon und als komplette Sets oder für Einzelkomponenten erhältlich. Die Global Bags schützen Drums und Zubehör und sehen gut aus.

# GLOBAL BAGS



### Global Bags Sets

GB S	22 BD, 14 SD, 12 TT, 13 TT, 16 FT
GB F 1	20 BD, 10 TT, 12 TT, 14 TT/FT
GB F 2	22 BD, 10 TT, 12 TT, 14 TT/FT

### Global Bags für Bass Drums

GB B 18	Bag für eine 18" x 16" Bass Drum
GB B 20	Bag für eine 20" x 17" Bass Drum
GB B 22	Bag für eine 22" x 17" Bass Drum
GB B 24	Bag für eine 24" x 17" Bass Drum

### Global Bags für Snare Drums

GB S 1404	Bag für eine 14" x 4 1/2" Snare Drum
GB S 1405	Bag für eine 14" x 5 1/2" Snare Drum
GB S 1406	Bag für eine 14" x 6 1/2" Snare Drum
GB S 1408	Bag für eine 14" x 8" Snare Drum

### Global Bags für Tom Toms

GB T 8	Bag für ein 8" x 8" Tom Tom
GB T 10	Bag für ein 10" x 9" Tom Tom
GB T 12	Bag für ein 12" x 10" Tom Tom
GB T 13	Bag für ein 13" x 11" Tom Tom
GB T 14	Bag für ein 14" x 12" Tom Tom
GB T 15	Bag für ein 15" x 13" Tom Tom
GB T 16	Bag für ein 16" x 14" Tom Tom

### Global Bags für Floor Toms

GB FT 14	Bag für ein 14" x 14" Floor Tom
GB FT 16	Bag für ein 16" x 16" Floor Tom
GB FT 18	Bag für ein 18" x 16" Floor Tom

### Global Bag für Cymbals

GB FT 14	Bag für Cymbals bis 22"
----------	-------------------------

### Sonor Stick Bag

SSB	Sticks Tasche, professionelle Ausführung
-----	------------------------------------------

# DRUM CASES

## Drum Cases Sets

C S 5	22 BD, 14 SD, 12 TT, 13TT, 16 FT
C SF 5	20 BD, 14 SD, 10 TT, 12TT, 14 TT/FT
C SF 5B	22 BD, 14 SD, 10 TT, 12TT, 14 TT/FT

## Drum Cases für Snare Drums

C 14 SDS	Case für eine 14" Snare Drum, eckig, <i>für Snare Drums mit Parallelabhebung</i>
C 14 SD	Case für eine 14" Snare Drum
C 14 SNK	Case für eine 14" SD, mit Zubehörfach

## Drum Cases für Tom Toms

C 8 T	Case für ein 8" Tom Tom
C 10 T	Case für ein 10" Tom Tom
C 12 T	Case für ein 12" Tom Tom
C 13 T	Case für ein 13" Tom Tom

## Drum Cases für Tom Toms / Floor Toms

C 14 T/FT	Case für ein 14" Tom Tom / Floor Tom
C 15 T/FT	Case für ein 15" Tom Tom / Floor Tom
C 16 T/FT	Case für ein 16" Tom Tom / Floor Tom

## Drum Case für Bass Drum / Floor Tom

C 18 BD/FT	Case für ein(e) 18" Bass Drum / Floor Tom
------------	-------------------------------------------

## Drum Cases für Bass Drums

C 20 BD	Case für eine 20" Bass Drum
C 22 BD	Case für eine 22" Bass Drum
C 24 BD	Case für eine 24" Bass Drum

## Drum Cases für Hardware / Zubehör

C H	Hardware Case, eckig, zwei Rollen
C P	Case für Zubehör oder Bongos

## Drum Cases für Cymbals

C 22 C	Case für Cymbals bis 22"
--------	--------------------------

## Sonor Drum Cases

Wer viel unterwegs ist, findet bei den Sonor Drum Cases die richtige Lösung. Sie sind sowohl für Drums als auch Percussion und Hardware in allen gängigen Größen erhältlich.

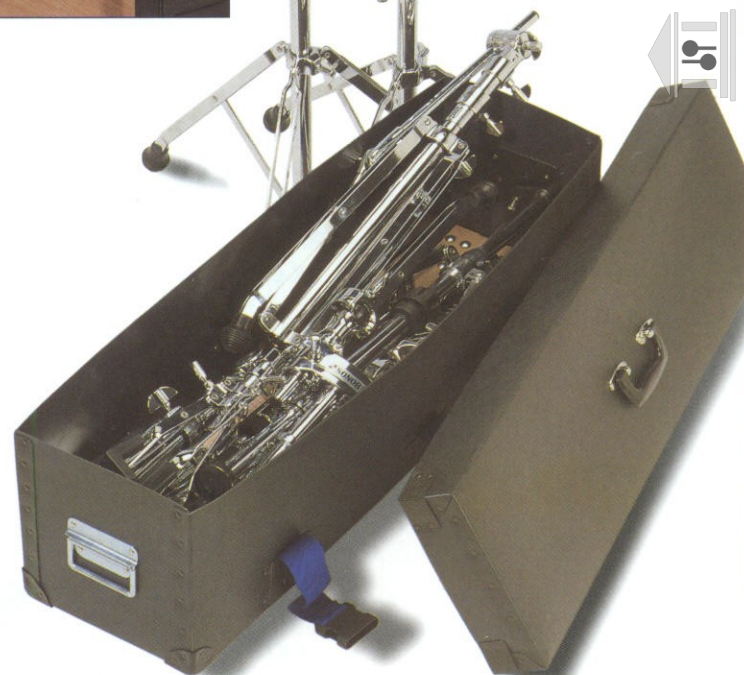
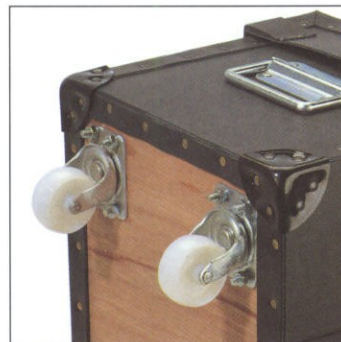



DC 9210

# ZUBEHÖR



CC 5215



PP 9300



SL 5205



EK 9200



SCH 20



SCH 27



DK 5070

DK 5072

DK 5071



SCH 28



DK 5073



MK

## Cymbal Clamps

CC 5215 Cymbal Clamp, Kunststoff, einzeln

CC 5215/6 Cymbal Clamp, Kunststoff, Six Pack

## Practice Pad

PP 9300 Übungsauflage für 14" SD aus Gummi

## Super Locks

SL 5205 Super Lock Tuning Safe Set, 20 Stück

## Ersatzteil- und Pflegesets

EK 9200 Ersatzteilset mit: 5 Unterlegscheiben, 1 Fußmaschinenfeder, 1 Fiberscheibe, 2 Gummischläuche, 5 Filzscheiben und 1 Nylonschnur

DC 9210 Drum Care Pflegeset mit: Holzpflegemittel, Chromschutz, Feinöl, Universalfett und Reinigungstuch in Kunstledertasche

## Bass Drum Schlägel

SCH 20 Schlägel mit Filzkopf, konisch

SCH 27 Multi Beater, mit vier wechselbaren Schlagflächen: Filz, Holz, Gummi, Acryl

SCH 28 Two Way Beater, mit zwei Schlagflächen: Filz und Kunststoff

## Stimmklüssel

DK 5070 Stimmkurbel, Schlitzschraube

DK 5071 Stimmschlüssel, Schlitz, lang

DK 5072 Stimmschlüssel, Schlitz, kurz

DK 5073 Stimmschlüssel, Vierkant

MK Multi Key, für Schlitz-/Vierkantschraube



# FORCE FARBEN



FORCE 3003

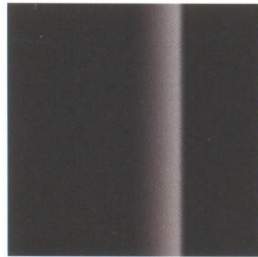

B Piano Black

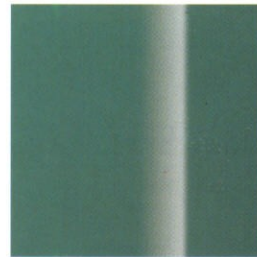

CA Caribic

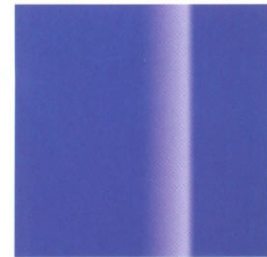

P Purple



HM Honey Maple



RM Red Maple



WLS White Sparkle

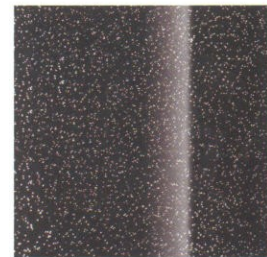

BLS Black Sparkle

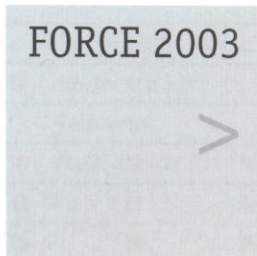

FORCE 2003



WMB Midnight Black

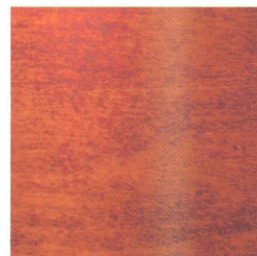

WSA Stain Amber



WDB Diamond Blue

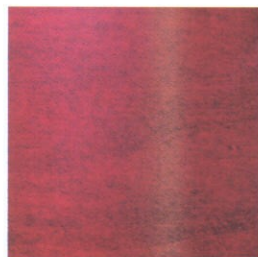

WCR Cherry Red



WNA Wax Natural

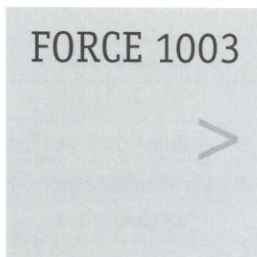

FORCE 1003

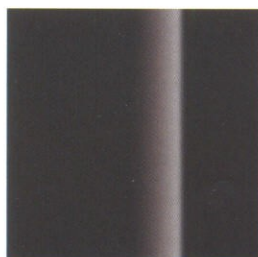

CBB Black



CRS Reflex Silver



CWR Wine Red

# ÜBERSICHT FORCE DRUMS

FORCE 3003			Shell Sets >	FSH 305	FSH 315	FSH 325	Single
F 3017 BD	Bass Drum	20" x 17 1/2"	■				■
F 3217 BD	Bass Drum	22" x 17 1/2"		■	■		■
F 3105 SWP HW	Snare Drum, Holzkessel	10" x 5"					■
F 3125 SWP HW	Snare Drum, Holzkessel	12" x 5"					■
F 3145 SS	Snare Drum, Stahlkessel	14" x 5 1/2"					■
F 3145 SW	Snare Drum, Holzkessel	14" x 5 1/2"	■	■	■		■
F 3008 T	Tom Tom mit T.A.R.	8" x 8"					■
F 3010 T	Tom Tom mit T.A.R.	10" x 9"	■	■			■
F 3012 T	Tom Tom mit T.A.R.	12" x 10"	■	■	■		■
F 3013 T	Tom Tom mit T.A.R.	13" x 11"			■		■
F 3014 T	Tom Tom mit T.A.R.	14" x 12"	■	■			■
F 3016 T	Tom Tom mit T.A.R.	16" x 14"					■
F 3014 FT	Floor Tom	14" x 14"					■
F 3016 FT	Floor Tom	16" x 16"			■		■
DTH 313	Doppel Tom Halter		■	■	■		■
HS 400	Hardware Set		■	■	■		■
DT 211	Drummer Sitz		■	■	■		■
TA 328	Tom Arm		■	■			■
MC 326	Multi Clamp		■	■			■
<b>JS Jungle Set</b>			<b>JS 3</b>			<b>Single</b>	
	Bass Drum	16" x 16"	■				
	Tom Tom mit T.A.R.	10" x 9"	■				
	Floor Tom	13" x 11"	■				
STH 611 AX-6	Single Tom Halter		■				■
JSD 10	Jungle Snare, Natural	10" x 2"					■

■ vorkonfigurierte Setups  
 ■ als Einzelkomponenten erhältlich

<b>FORCE 2003</b>		Shell Sets >	FSH 205	FSH 215	FSH 225	Single
F 2017 BD	Bass Drum	20" x 17 1/2"	■			■
F 2217 BD	Bass Drum	22" x 17 1/2"		■	■	■
F 2145 SS	Snare Drum, Stahlkessel	14" x 5 1/2"				■
F 2145 SW	Snare Drum, Holzkessel	14" x 5 1/2"	■	■	■	■
F 2008 T	Tom Tom mit T.A.R.	8" x 8"				■
F 2010 T	Tom Tom mit T.A.R.	10" x 9"	■	■		■
F 2012 T	Tom Tom mit T.A.R.	12" x 10"	■	■	■	■
F 2013 T	Tom Tom mit T.A.R.	13" x 11"			■	■
F 2014 T	Tom Tom mit T.A.R.	14" x 12"		■		■
F 2014 FT	Floor Tom	14" x 14"	■			■
F 2016 FT	Floor Tom	16" x 16"			■	■
DTH 313	Doppel Tom Halter		■	■	■	■
HS 200	Hardware Set		■	■	■	■
TA 328	Tom Arm			■		■
MC 326	Multi Clamp			■		■
<b>Force 1003</b>		Shell Sets >	FSH 105	FSH 125		
	Bass Drum	20" x 16"	■			
	Bass Drum	22" x 16"		■		
	Snare Drum, Stahlkessel	14" x 5 1/2"	■	■		
	Tom Tom mit T.A.R.	10" x 9"	■			
	Tom Tom mit T.A.R.	12" x 10"	■	■		
	Tom Tom mit T.A.R.	13" x 11"		■		
	Floor Tom	14" x 14"	■			
	Floor Tom	16" x 16"		■		
DTH 213 N	Doppel Tom Halter		■	■		
HS 200	Hardware Set		■	■		





[www.sonor.de](http://www.sonor.de)